

# ଇଲେକ୍ଟ୍ରୋନିକ୍ସ

ଏବଂ

# ହାର୍ଡୱେୟାର



ଧନ୍ୟାତ୍ମକ ଶିକ୍ଷାର୍ଥୀଙ୍କ  
ନିମନ୍ତେ - ନବମ ଶ୍ରେଣୀ

**Job Role-Field Technician other  
home appliances  
Qualification pack Ref.Id.ELE/Q3104**



**ପ୍ରସ୍ତୁତି ଓ ଭାଷା ଅନୁବାଦ**  
କିମ୍ବଦନ୍ତୀ ବାରିକ M-Tech (ECE)  
କିମ୍ବଦନ୍ତୀ କୁମାର ପ୍ରଧାନ B-Tech (EEE)  
କିମ୍ବଦନ୍ତୀ ଶଙ୍କର ବେହେରା B-Tech (EE)  
କିମ୍ବଦନ୍ତୀ କୁମାର ନାୟକ B-Tech (EE)  
କିମ୍ବଦନ୍ତୀ ଅନାଲ କୁମାର ତ୍ରିପାଠୀ B-Tech (EE)

# ମୁଖବନ୍ଧ

ଇଲେକ୍ଟ୍ରିସିଟି ହେଉଅଛି ଗୋଟିଏ ଶକ୍ତି ଯାହାର ବ୍ୟବହାର ସମସ୍ତ ସ୍ଥାନରେ ଏବଂ ସବୁ ସମୟରେ ଆବଶ୍ୟକ । ଇଲେକ୍ଟ୍ରିସିଟି ଏବଂ ଇଲୋକ୍ଲୋନିକ୍ସ ବିନା ଜୀବନଯାପନ କରିବା ଚିନ୍ତା କରି ହେବନି । ଗୃହକୁ ଆଲୋକୀକରଣ କରିବାଠାରୁ ଫ୍ୟାକ୍ଟି ଚଳାଇବା ପର୍ଯ୍ୟନ୍ତ ଇଲେକ୍ଟ୍ରିସିଟିରେ ବହୁ ବ୍ୟବହାର ରହିଅଛି ।

ଜୀବନଧାରଣା ନିମିତ୍ତ ବିଜ୍ଞାନ ଓ ପ୍ରଯୁକ୍ତି ବିଦ୍ୟା ଅପରିହାର୍ଯ୍ୟ । ଇଲୋକ୍ଲୋନିକ୍ସର ଅଭିବୃଦ୍ଧିକୁ ଦୃଷ୍ଟିରେ ରଖି ବିଦ୍ୟାଳୟ ସ୍ତରରେ “ଇଲୋକ୍ଲୋନିକ୍ସ ଏବଂ ହାର୍ଡ଼ୱେର” ଟ୍ରେଡ଼କୁ ତୃତୀୟ ଭାଷା ରୂପରେ ଧର୍ଯ୍ୟାତ୍ମକ ଶିକ୍ଷା ମାଧ୍ୟମରେ ଯୋଗ କରାଯାଇଛି । ବର୍ତ୍ତମାନ ଶିକ୍ଷା ସହିତ କୌଶଳକୁ ଗୁରୁତ୍ୱ ଦିଆଯାଇଛି ତେଣୁ ବିଦ୍ୟାଳୟ ସ୍ତରରେ ‘ଧର୍ଯ୍ୟାତ୍ମକ’ ଶିକ୍ଷାକୁ ପ୍ରଣୟନ କରାଯାଇଛି ।

## ବହିଷିର ବିଶେଷତ୍ୱ ହେଲା -

- \* ପ୍ରାଥମିକ ଶ୍ରେଣୀର ପିଲାଏ ବୁଝିବା ଭଳି ସରଳ ଭାଷା ଲେଖାଯାଇଛି ।
- \* ପ୍ରତ୍ୟେକ ଇଲୋକ୍ଲୋନିକ୍ସ ଏବଂ ଇଲେକ୍ଟ୍ରିକାଲ ସମ୍ପର୍କିତ ଶବ୍ଦକୁ ଓଡ଼ିଆ ଲିପିରେ ଲେଖାଯାଇ ତାହାର ଇଂରାଜୀ ଶବ୍ଦକୁ ପ୍ରତିଶବ୍ଦ ବନ୍ଧନୀ ଭିତରେ ଲେଖାଯାଇଛି ।
- \* ଏହାର ପାଖକୁ ବୋଧଗମ୍ୟ କରିବା ପାଇଁ ପାଠ୍ୟ ସଂଶ୍ଳିଷ୍ଟ ଛବିଗୁଡ଼ିକ ଯଥା ସ୍ଥାନରେ ସ୍ଥାନିତ ହୋଇଛି ।
- \* ସବୁଠାରୁ ବଡ଼ କଥା ହେଲା ଶିକ୍ଷକମାନେ ଇଂରାଜୀରେ ଲିଖିତ “ଇଲୋକ୍ଲୋନିକ୍ସ ଏବଂ ହାର୍ଡ଼ୱେର” ବହି ପଢ଼ି ଆମେ ପିଲାମାନଙ୍କୁ ପଢ଼ାଇବାର ସମସ୍ୟାରୁ ରକ୍ଷା ପାଇବେ ।

ବିଶେଷକରି ଓଡ଼ିଆ ଭାଷାରେ ଏପରି ଏକ ବିଷୟବସ୍ତୁ ସହଜ, ସରଳ ଓ ବୋଧଗମ୍ୟ ଶୈଳୀରେ ପ୍ରସ୍ତୁତ କରାଯାଇଛି । ସମସ୍ତ ସତକର୍ତ୍ତା ପରେ ବହିଟି ଯେ ଶତପ୍ରତିଶତ ତୁଟି ଶୂନ୍ୟ ଏହା କହିବେ ନାହିଁ, ତେଣୁ ବହି ବାବଦରେ ଗଠନମୂଳକ ମତାମତ ଦେଲେ ଆଗାମୀ ସଂସ୍କରଣ ନିଶ୍ଚିତ ସମୃଦ୍ଧ ହେବ । ଏହି ପୁସ୍ତକ ପ୍ରସ୍ତୁତିରେ ସହଯୋଗ କରିଥିବା ସଦସ୍ୟଙ୍କ ଆଶା ପୁସ୍ତକଟି ସମସ୍ତଙ୍କ ଦ୍ୱାରା ଆଦୃତ ହେବ ।

# ସୂଚୀପତ୍ର

## ଅଧ୍ୟାୟ

## ବିଷୟ

## ପୃଷ୍ଠା

ପ୍ରଥମ

ବେସିକ୍ ଇଲେକ୍ଟ୍ରିକାଲ ଓ ଇଲେକ୍ଟ୍ରୋନିକ୍ସ

୫-୪୭

**(Basic Electrical and Electronics)**

ବସ୍ତୁ (**Matter**), ଅଣୁ (**Molecule**), ପରମାଣୁ (**Atom**),  
ଇଲେକ୍ଟ୍ରନ୍ (**Electron**), ପ୍ରୋଟନ୍ (**Proton**),  
ନିଉଟ୍ରନ୍ (**Neutron**), ସୁପରିବାହୀ (**Conductor**),  
କୁପରିବାହୀ (**Inductor**), ଅର୍ଦ୍ଧପରିବାହୀ (**Semiconductor**),  
ବିଦ୍ୟୁତ୍ ସ୍ରୋତର ମୌଳିକ ଉତ୍ପତ୍ତି (**Fundamental and Origin of Electricity**), ବିଦ୍ୟୁତ୍ ସ୍ରୋତ (**Electricity**), ବିଦ୍ୟୁତ୍ ବିଭବ (**Voltage**), ପ୍ରତିରୋଧତା (**Resistance**), ଓମ୍ଙ୍କ ନିୟମ (**Ohm's Law**), ପ୍ରତିରୋଧର ସଂଯୋଗ (**Combination of Resistance**), ପରିପଥ ଚିତ୍ର (**Circuit Diagram**), ମୁକ୍ତ ପରିପଥ (**Open Circuit**), ମୁଦ୍ରିତ ପରିପଥ (**Close Circuit**), ଆର୍ଥିଙ୍ଗ୍ (**Earthing**), ଆର୍ଥିଙ୍ଗ୍‌ର ପ୍ରକାରଭେଦ (**Types of Earthing**), ଏସି ଓ ଡିସି (**AC and DC**), ଏସି ଓ ଡିସି ମଧ୍ୟରେ ପାର୍ଥକ୍ୟ (**Difference of AC and DC**), କିରଚୋଫ୍ଙ୍କ ନିୟମ (**Kirchhoff's Law**), ପାୱାର (**Power**) ରେଜିଷ୍ଟର (**Resistor**), କଲର କୋଡ୍ (**Colour Code**), ରେଜିଷ୍ଟର ପ୍ରକାର ଭେଦ (**Types of Resistance**), କାପାସିଟର (**Capacitor**), କାପାସିଟର ପ୍ରକାର ଭେଦ (**Types of Capacitors**), ଇଣ୍ଡକ୍ଟର (**Conductor**), ଟ୍ରାନ୍ସଫର୍ମର (**Transformer**), ଟ୍ରାନ୍ସଫର୍ମରର ପ୍ରକାର ଭେଦ (**Types of Transformer**), ଡାଇଓଡ୍ (**Diode**), ଟ୍ରାନ୍ଜିଷ୍ଟର (**Transistor**), LED, IC ବିଭିନ୍ନ ଉପକରଣ ଓ ଯନ୍ତ୍ରାଂଶ (**Different types Tools and Equipment**)

ଦ୍ୱିତୀୟ

ଜଳ ବିଶୋଧନର ଇନ୍‌ଷ୍ଟାଲେଶନ

୪୮-୫୯

**(Installation of Water Purifier)**

ଜଳ ବିଶୋଧନ ଯନ୍ତ୍ରର ଜଳ ପ୍ରବାହ ଚିତ୍ର (**Water Flow Diagram of RO Water Purifier**)

ଆରୋ ସିଝ୍ମ ଲଗାଇବାର ଆବଶ୍ୟକ ଯନ୍ତ୍ରପାତି (**Tools Required for fixing the water purifier**)

ତୃତୀୟ

ଜଳ ବିଶୋଧନ ଯନ୍ତ୍ରର ମରାମତି ଓ ରକ୍ଷଣାବେକ୍ଷଣ (**Repair and maintenance of water**)

୬୦-୬୬

ଜଳ ବିଶୋଧନ ଯନ୍ତ୍ରର ବିଭିନ୍ନ ଉପକରଣ (**Components of Water**)

**Purifier**), ଗ୍ରାହକଙ୍କ ସହିତ ସାଧାରଣ ତ୍ରୁଟି ସମ୍ବନ୍ଧରେ ଆଲୋଚନା  
(**Customer**

**Interaction, Common Faults**) ଜଳ ବିଶୋଧନର ସଫା

କରିବା ପ୍ରଣାଳୀ (**RO Purifier Cleaning Proces**),

ଗ୍ରାହକଙ୍କର ଉତ୍ତର ପ୍ରତ୍ୟାଗମନ ପ୍ରକ୍ରିୟା

(**Customer Feedback Procedure** )

ଚତୁର୍ଥ

ସ୍ୱାସ୍ଥ୍ୟର ରକ୍ଷଣାବେକ୍ଷଣ ଓ ସୁରକ୍ଷା (**Maintain Health & Safety**),

୨୭-୭୩

(**Hazards** ) ସଙ୍କଟ, ବ୍ୟକ୍ତିଗତ ସୁରକ୍ଷା ଉପକରଣ

(**Personal Protective Equipements**), ବ୍ୟକ୍ତିଗତ ସ୍ୱାସ୍ଥ୍ୟ

ଏବଂ ସୁରକ୍ଷା (**Personal health & Safety**), କାର୍ଯ୍ୟସ୍ଥଳରେ

ସଙ୍କଟକାରୀ ପଦାର୍ଥ ଗୁଡ଼ିକରୁ ସୁରକ୍ଷା (**Exposure to Hazardous**

**Substances**), କାର୍ଯ୍ୟସ୍ଥଳରେ ଦୁର୍ଘଟଣା (**Accident in Work Place**),

ଫିଲ୍ଟରର ସଫା କରିବା ସମୟରେ ପରିଲକ୍ଷିତ ତ୍ରୁଟି (**Possible Errors During**

**Cleaning the Filter**), ପରିବେଶ ସମ୍ବନ୍ଧୀୟ ସୁରକ୍ଷା

(**Environment Safety Factors**)

# UNIT -1

ପ୍ରଥମ ଅଧ୍ୟାୟ

ବେସିକ୍ ଇଲେକ୍ଟ୍ରିକାଲ ଓ ଇଲେକ୍ଟ୍ରୋନିକ୍ସ

**Basic Electrical and Electronics**

# Unit-1

## Key Learning Outcomes

At The End of this Mobules you will be able to:

- \* Explain Electric Circuits
- \* Describe Voltage, Current and Resistance
- \* Calculate Power and Energy
- \* Identify Electronic Components
- \* Different type of Earthing
- \* Describe Resister, Capacitor, Inductor, Transformer, Diode, Transistor, LED, ICS
- \* Identify General Tools and Equipments.

## Unit Objectives

At The End of this Mobules you will be able to:

- \* Describe Electric Circuits
- \* Describe Voltage, Current and Resistance
- \* Define Ohm's Law
- \* Explain the difference between AC and DC
- \* Measure Power & Energy
- \* Demonstration the uses of Multimeter
- \* Describe Resistance, Capacitance, Inductance

Demonstrate the uses of different tools and equipments

# ବେସିକ୍ ଇଲେକ୍ଟ୍ରିକାଲ୍ ଓ ଇଲେକ୍ଟ୍ରୋନିକ୍ସ Basic Electrical and Electronics

## ବସ୍ତୁ (Matter)

ଗୋଟିଏ ପଦାର୍ଥ ଯାହାର ନିର୍ଦ୍ଦିଷ୍ଟ ଓଜନ ରହିଥାଏ ଏବଂ ଯିଏ କିଛି ସ୍ଥାନ ଦଖଲ କରେ, ତାହାକୁ ବସ୍ତୁ କିମ୍ବା ମ୍ୟାଟର (Matter) କୁହାଯାଏ । ଏହା ତିନିଗୋଟି ଅବସ୍ଥାରେ ବିଭକ୍ତ ହୋଇଥାଏ ।

ଯଥା: କଠିନ ଅବସ୍ଥା (Solid State)

ତରଳ ଅବସ୍ଥା (Liquid State)

ଗ୍ୟାସୀୟ ଅବସ୍ଥା (Gaseous State)

## ଅଣୁ (Molecule ମଲିକୁଲ୍):-

ପରମାଣୁଗୁଡ଼ିକ ପରସ୍ପର ସହ ସଂଯୁକ୍ତ ହେଲେ ଅଣୁ ସୃଷ୍ଟି ହୁଏ । କୌଣସି ଯୌଗିକ ପଦାର୍ଥକୁ ଛୋଟ ଛୋଟ କରି ଭାଗ କଲେ ସର୍ବଶେଷରେ ଯେଉଁ ସ୍ଥାୟୀ କ୍ଷୁଦ୍ରତମ ଅଂଶ ସେହି ଯୌଗିକ ପଦାର୍ଥର ଗୁଣ ପ୍ରଦର୍ଶନ କରେ, ତାହାକୁ ପଦାର୍ଥର ଅଣୁ କୁହାଯାଏ ।

## ପରମାଣୁ (Atom, ଆଟମ୍):-

ରାସାୟନିକ ପ୍ରତିକ୍ରିୟାରେ ଭାଗ ନେଉଥିବା କ୍ଷୁଦ୍ରତମ ଏକକ ହେଉଛି ପରମାଣୁ । ଅର୍ଥାତ୍ ଗୋଟିଏ ପରମାଣୁଠାରୁ କ୍ଷୁଦ୍ରତର କୌଣସି କଣିକା ରାସାୟନିକ ପ୍ରକ୍ରିୟାରେ ଭାଗ ନିଏ ନାହିଁ । ପରମାଣୁଗୁଡ଼ିକ ମୌଳିକର ସବୁ ରାସାୟନିକ ଏବଂ ଭୌତିକ ଗୁଣ ଧାରଣ କରିଥାଏ । ଏଣୁ ପରମାଣୁକୁ ମୌଳିକର ଏକକ ପ୍ରତିନିଧି କୁହାଯାଇଥାଏ । ପରମାଣୁ ହେଉଛି ପଦାର୍ଥର କ୍ଷୁଦ୍ରତମ କଣିକା ।

ପରମାଣୁ ଇଲେକ୍ଟ୍ରନ୍, ପ୍ରୋଟନ୍ ଏବଂ ନିଉଟ୍ରନ୍ର ସମାହାର ଅଟେ ।

## ଇଲେକ୍ଟ୍ରନ୍ (Electron):-

ପରମାଣୁର ସବୁଠାରୁ ଛୋଟ ମୌଳିକ କଣିକାର ନାମ ଇଲେକ୍ଟ୍ରନ୍ । ଇଲେକ୍ଟ୍ରନ୍ର ଚାର୍ଜ ବିଯୁକ୍ତାତ୍ମକ ।  $1.9 \times 10^{-19}$  ଇଲେକ୍ଟ୍ରନ୍ର ଚାର୍ଜ ଏକ କୁଲମ୍ବ ସହ ସମାନ । ଇଲେକ୍ଟ୍ରନ୍ର ବ୍ୟାସ ହେଉଛି  $1.0 \times 10^{-15}$  ସେ.ମି. ।

## ପ୍ରୋଟନ୍ (Proton):-

ପ୍ରୋଟନ୍ର ବସ୍ତୁତ୍ୱ ଇଲେକ୍ଟ୍ରନ୍ର ବସ୍ତୁତ୍ୱର ପ୍ରାୟ  $1836$  ଗୁଣ । ଏହା ଯୁକ୍ତାତ୍ମକ ଚାର୍ଜ ବିଶିଷ୍ଟ ।

## ନିଉଟ୍ରନ୍ (Neutron):-

ଏହା ବିଦ୍ୟୁତ୍ ନିରପେକ୍ଷ । ଏହାର ବସ୍ତୁତ୍ୱ ପ୍ରୋଟନ୍ର ବସ୍ତୁତ୍ୱ ସଙ୍ଗେ ପ୍ରାୟ ସମାନ ।

ଆଟମ୍ ସ୍ତରକର ଚିତ୍ର [Fig No.-1.1(a1)] ରେ ପ୍ରଦାନ କରାଗଲା ।

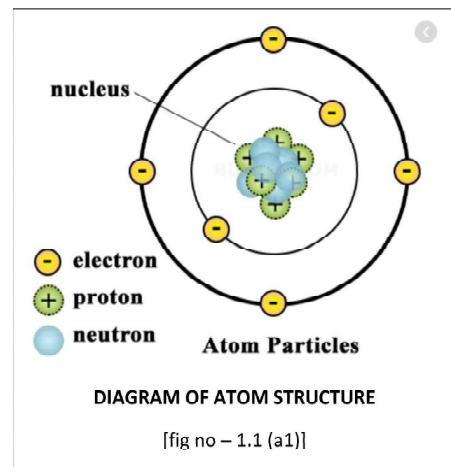

## ସୁପରିବାହୀ (Conductor):-

ଯେଉଁ ପଦାର୍ଥ ଦେଇ ବିଦ୍ୟୁତ୍ ପ୍ରବାହ ହୋଇଥାଏ ତାହାକୁ ବିଦ୍ୟୁତ୍ ସୁପରିବାହୀ କୁହାଯାଏ ।

## କୁପରିବାହୀ (Insulator):-

ଯେଉଁ ପଦାର୍ଥ ଦେଇ ବିଦ୍ୟୁତ୍ ପ୍ରବାହ ହୋଇପାରିନଥାଏ ତାହାକୁ ବିଦ୍ୟୁତ୍ କୁପରିବାହୀ କୁହାଯାଏ ।

## ପରିବାହକ (Conductor):-

ଯେଉଁ ପଦାର୍ଥ ମଧ୍ୟ ଦେଇ ବିଦ୍ୟୁତ୍ ସହଜରେ ପ୍ରବାହିତ ହୋଇଥାଏ ତାହାକୁ ପରିବାହକ କୁହାଯାଏ ।

ଉଦାହରଣ: ଜଳ, ତମ୍ବା ଇତ୍ୟାଦି ।

## ବିଦ୍ୟୁତ୍ ରୋଧକ (Insulator):-

ଯେଉଁ ପଦାର୍ଥ ମଧ୍ୟ ଦେଇ ବିଦ୍ୟୁତ୍ ପ୍ରବାହ ହୋଇପାରିନଥାଏ । ତାହାକୁ ବିଦ୍ୟୁତ୍‌ରୋଧକ କୁହାଯାଏ ।

ଉଦାହରଣ: କାଠ, କାଗଜ ଇତ୍ୟାଦି ।

## ଅର୍ଦ୍ଧ ପରିବାହୀ (Semi Conductor):-

କେତେକ ପଦାର୍ଥ ଅଛନ୍ତି ଯାହା ମାଧ୍ୟମରେ କେତେକ ନିର୍ଦ୍ଦିଷ୍ଟ ପରିସ୍ଥିତିରେ ବିଦ୍ୟୁତ୍ ଶକ୍ତିର ସୀମିତ ପରିବହନ ହୋଇଥାଏ ।

ଏହା ପରିବାହକ ଏବଂ ବିଦ୍ୟୁତ୍ ରୋଧକ ଦୁଇଟିର ଗୁଣବତ୍ତାକୁ ବହନ କରନ୍ତି ।

ଉଦାହରଣ: ସିଲିକନ୍ (Si), ଜର୍ମାନିୟମ ଇତ୍ୟାଦି ।

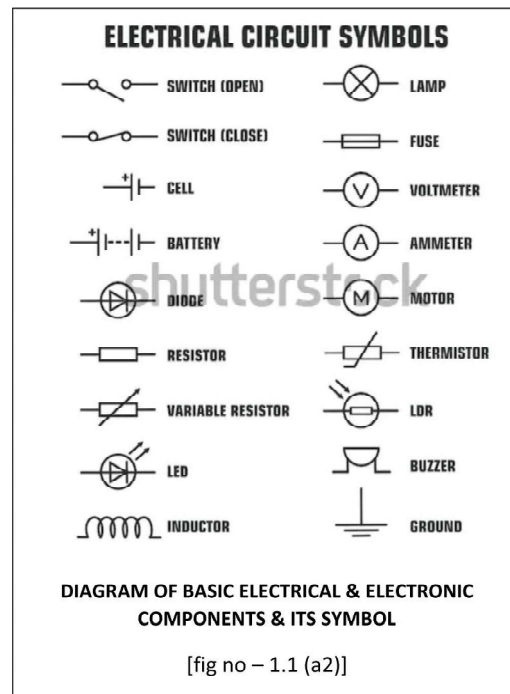

## ବିଦ୍ୟୁତ୍ ସ୍ରୋତର ମୌଳିକ ଉତ୍ପତ୍ତି (Fundamental and Origin of Electricity)

ଆଧୁନିକ ସମାଜରେ ବିଦ୍ୟୁତ୍‌ର ଭୂମିକା ଅତ୍ୟନ୍ତ ଗୁରୁତ୍ୱପୂର୍ଣ୍ଣ । ବିଦ୍ୟୁତ୍ ହେଉଛି ଶକ୍ତିର ଏକ ରୂପ । ଏହାକୁ ସୁବିଧାରେ ବ୍ୟବହାର କରିହୁଏ ଓ ସହଜରେ ନିୟନ୍ତ୍ରଣ କରି ହୁଏ । ବାସଗୃହ, ବିଦ୍ୟାଳୟ, ଡାକ୍ତରଖାନା ଓ କଳକାରଖାନା ପ୍ରଭୃତିରେ ବିଦ୍ୟୁତ୍‌ର ବ୍ୟବହାର ଦେଖାଯାଏ । ଇଲେକ୍ଟ୍ରିକ୍ ହେଉଛି ଗୋଟିଏ ଶକ୍ତି, ଯାହାକୁ ଦେଖିହେବ ନାହିଁ କିମ୍ବା ଛୁଇଁ ହେବ ନାହିଁ; କେବଳ ଏହାର ଉପସ୍ଥିତିକୁ ଅନୁଭବ କରିହୁଏ ।

ଡ.ଗିଲବର୍ଟ ଖ୍ରୀ.୧୭୦୦ ଉଦ୍ଭାବନ କଲେ ଯେ, ଯଦି ଗୋଟିଏ ଇସୋଲେଟିଂ ଦଣ୍ଡକୁ ପଶୁଲୋମ (ପଶମ) ଫର ସହିତ ଘର୍ଷଣ କରାହେବ ତେବେ ଇସୋଲେଟିଂ ଦଣ୍ଡ ବିଦ୍ୟୁତ୍‌ରୁ ଚାର୍ଜ ହୁଏ ଏବଂ ଫର (ପଶୁଲୋମ) ପଶମ ଯୁକ୍ତାତ୍ମକ ଚାର୍ଜ ହୁଏ ।

ଗିଲବର୍ଟ ଅମ୍ପର ରତ୍ନରେ ସୃଷ୍ଟି ହେଉଥିବା ଆକର୍ଷଣକୁ ଇଲେକ୍ଟ୍ରିସିଟି ନାମ ଦେଲେ । ଅମ୍ପର ଗ୍ରୀକ୍ ଶବ୍ଦ ଇଲେକ୍ଟ୍ରନ୍‌ରୁ ଆସିଥିବା କାରଣରୁ ଏହାର ନାମ ଇଲେକ୍ଟ୍ରିସିଟି ଦିଆଗଲା ।

### ବିଦ୍ୟୁତ୍ (Electricity) କ'ଣ ?

ବିଦ୍ୟୁତ୍ ଏକ ଭୌତିକ ପରି ଘଟଣା, ଯାହା ବୈଦ୍ୟୁତିକ ଚାର୍ଜର ଉପସ୍ଥିତି ଏବଂ ପ୍ରବାହ ସହିତ ସମ୍ବନ୍ଧିତ । ଧାତବ ତାର ଆଦି ପରିବାହୀରେ ବିଦ୍ୟୁତ୍ ଚାର୍ଜ ପ୍ରବାହିତ ହେଲେ ତାକୁ ବିଦ୍ୟୁତ୍ ସ୍ରୋତ କହନ୍ତି ।

### ବିଦ୍ୟୁତ୍ ସ୍ରୋତ (Electric Current)

ଏକ ନିର୍ଦ୍ଦିଷ୍ଟ କ୍ଷେତ୍ରଫଳ ମଧ୍ୟରେ ଏକକ ସମୟରେ ପ୍ରବାହିତ ହେଉଥିବା ବିଦ୍ୟୁତ୍ ଚାର୍ଜର ପରିମାଣକୁ ବିଦ୍ୟୁତ୍ ସ୍ରୋତ କୁହାଯାଏ ।

ଧାତବ ତାର ବିଶିଷ୍ଟ ପରିପଥରେ ଇଲେକ୍ଟ୍ରନ୍ ଗୁଡ଼ିକ ଚାର୍ଜ ରୂପରେ ପ୍ରବାହିତ ହୁଏ । ଇଲେକ୍ଟ୍ରନ୍ ହେଉଛି ବିଯୁକ୍ତ ଚାର୍ଜ ବିଶିଷ୍ଟ ଏକ ପ୍ରକାର କଣିକା । ଏହାର ଚାର୍ଜ ହେଉଛି  $1.6 \times 10^{-19} \text{ C}$  । 'ସି' ବା କୁଲମ୍ବ (Coulomb) ହେଉଛି ଚାର୍ଜର ଆନ୍ତର୍ଜାତୀୟ ମାନକ ବା ଏସ୍ଆଇ (SI) ଏକକ । ଏହା ଫରାସୀ ବୈଜ୍ଞାନିକ ଚାର୍ଲସ ଅଗଷ୍ଟିନ ଡି କୁଲମ୍ବ (Charles Augustin de Coulomb)ଙ୍କ ନାମାନୁସାରେ ହୋଇଛି । ବାସ୍ତବରେ ଇଲେକ୍ଟ୍ରନ୍ ପ୍ରବାହ ଯୋଗୁଁ ବିଦ୍ୟୁତ୍ ସ୍ରୋତ ଜାତ ହେଉଥିବାରୁ ଏହାର ଦିଗ ଇଲେକ୍ଟ୍ରନ୍ ପ୍ରବାହ ଦିଗର ବିପରୀତ ।

ସାଧାରଣ ପରିପଥରେ ବଳ୍ବ ଜଳିବାର ଚିତ୍ର [Fig. No.-1.1(b)] ରେ ପ୍ରଦାନ କରାଗଲା ।

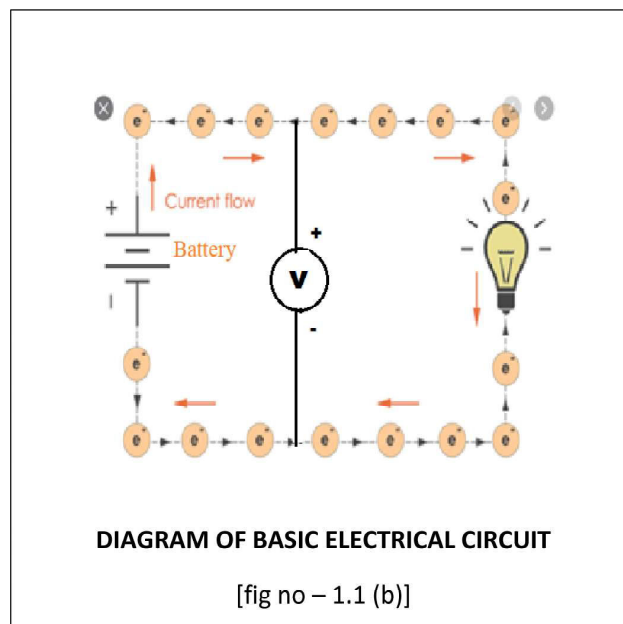

ଯଦି (t) ସମୟ ମଧ୍ୟରେ (Q) ପରିମାଣର ଚାର୍ଜ ଗୋଟିଏ ପରିବାହୀର ପ୍ରସ୍ଥୁକ୍ଷେପ ଦେଇ ପ୍ରବାହିତ ହୁଏ ତା ହେଲେ ବିଦ୍ୟୁତ୍ ସ୍ରୋତ:-

$$I = Q / T$$

ବିଦ୍ୟୁତ୍ ସ୍ରୋତର ଏସ୍ଆଇ ଏକକ ହେଉଛି ଏମ୍ପିୟର (Ampere) ବା 'A' । ଏହା ଫରାସୀ ବୈଜ୍ଞାନିକ ଆନ୍ଦ୍ରେ-ମ୍ୟାରୀ ଏମ୍ପିୟର (Andre Marie Ampere) ଙ୍କ ନାମାନୁସାରେ ନାମିତ ।

ଯଦି  $Q = 1\text{C}$  ଓ  $t = 1\text{s}$  ହୁଏ ତେବେ:-

$$1\text{A} = 1\text{C}/1\text{S}$$

ଅର୍ଥାତ୍ ପ୍ରତି ସେକେଣ୍ଡରେ **1C** ଚାର୍ଜ ପ୍ରବାହିତ ହେଉଥିଲେ ବିଦ୍ୟୁତ୍ ସ୍ରୋତର ପରିମାଣ ହେବ **1A** ।

ସନ୍ଧ୍ୟ ପରିମାଣର ବିଦ୍ୟୁତ୍ ସ୍ରୋତ ମାପିବା ପାଇଁ ମିଲି ଏମ୍ପିୟର (**Milliampere**) ବା '**mA**' ମାଇକ୍ରୋଏମ୍ପିୟର (**Micro Ampere**) ବା  $\mu A$  ଏକକ ବ୍ୟବହାର କରାଯାଏ ।

$$1MA = 10^{-3} A$$

$$1 \mu A = 10^{-6} A$$

ବିଦ୍ୟୁତ୍ ସ୍ରୋତ ମାପିବା ପାଇଁ ଯେଉଁ ଉପକରଣ ବ୍ୟବହାର କରାଯାଏ ତାକୁ ଏମିଟର (**Ammeter**) କୁହାଯାଏ । ଏହାକୁ ପରିପଥରେ ଧାଡ଼ିରେ ବା ପଡ଼ୁକ୍ତି (**Series**) ସଂଯୋଗ କରାଯାଏ ।

### **ବିଦ୍ୟୁତ୍ ବିଭବ ଓ ବିଭବାନ୍ତର (Electric Potential/Voltage and Potential Difference)**

ପରିବାହୀରେ ବିଦ୍ୟୁତ୍ ଚାପର ପାର୍ଥକ୍ୟ ରହିଲେ ଇଲେକ୍ଟ୍ରନ୍ ପ୍ରବାହ ହୁଏ । ବିଦ୍ୟୁତ୍ ଚାପର ପାର୍ଥକ୍ୟକୁ ବିଦ୍ୟୁତ୍ ବିଭବର ପାର୍ଥକ୍ୟ ବା ବିଭବାନ୍ତର କୁହାଯାଏ ।

ବିଦ୍ୟୁତ୍ ସେଲ ବା ବ୍ୟାଟେରୀ ଦ୍ୱାରା ବିଭବାନ୍ତର ସୃଷ୍ଟି ହୋଇଥାଏ । ସେଲ ଭିତରେ ହେଉଥିବା ରାସାୟନିକ ପ୍ରକ୍ରିୟା ସେଲର ଦୁଇ ଅଗ୍ର ମଧ୍ୟରେ ବିଭବାନ୍ତର ସୃଷ୍ଟି କରେ । ବିଦ୍ୟୁତ୍ ପ୍ରବାହ ଥିବା ପରିପଥର ଦୁଇ ବିନ୍ଦୁ ମଧ୍ୟରେ ବିଭବାନ୍ତର ସେହି ଦୁଇ ବିନ୍ଦୁ ମଧ୍ୟରେ ଏକକ ପରିମାଣର ଚାର୍ଜ ସ୍ଥାନାନ୍ତର ପାଇଁ ହେଉଥିବା କାର୍ଯ୍ୟର ପରିମାଣ ସହ ସମାନ । ତେଣୁ ଦୁଇ ବିନ୍ଦୁ ମଧ୍ୟରେ ବିଭବାନ୍ତର (**V**) = କାର୍ଯ୍ୟ (**W**)/ଚାର୍ଜ (**Q**)

$$\text{ଅର୍ଥାତ୍ } \boxed{V = W / Q}$$

ଭୋଲ୍ଟ (**Volt**) ବା **V** ହେଉଛି ବିଭବାନ୍ତରର ଏସ୍ଆଇ ଏକକ । ଏହା ଇଟାଲୀୟ ବୈଜ୍ଞାନିକ ଆଲୋସାଣ୍ଡ୍ରୋ ଭୋଲ୍ଟା (**Alessandro Volta**)ଙ୍କ ନାମାନୁସାରେ ନାମିତ । ଯଦି ସ୍ଥାନାନ୍ତର ହେଉଥିବା ଚାର୍ଜର ପରିମାଣ (**Q**) **1** କୁଲମ୍ବ ଓ କାର୍ଯ୍ୟର ପରିମାଣ (**W**) **1** ଜୁଲ୍ ହୁଏ ତା ହେଲେ ବିଭବାନ୍ତର (**V**) ହେବ **1** ଭୋଲ୍ଟ ।

$$\boxed{1 \text{ ଭୋଲ୍ଟ} = 1 \text{ ଜୁଲ} / 1 \text{ କୁଲମ୍ବ}}$$

$$\text{ଅର୍ଥାତ୍ } 1 V = 1 JC^{-1}$$

ବିଭବାନ୍ତର ମାପିବା ପାଇଁ ଭୋଲ୍ଟମିଟର (**Voltmeter**) ନାମକ ଏକ ଉପକରଣ ବ୍ୟବହାର କରାଯାଏ । ପରିପଥର ଯେଉଁ ଦୁଇଟି ବିନ୍ଦୁ ମଧ୍ୟରେ ବିଭବାନ୍ତର ମପାଯିବ ସେହି ଦୁଇଟି ବିନ୍ଦୁ ସହ ଭୋଲ୍ଟମିଟରର ଦୁଇ ଅଗ୍ରକୁ ସମାନ୍ତର ଭାବେ ସଂଯୁକ୍ତ କରାଯାଏ ।

### **Resistance (ପ୍ରତିରୋଧ): (R)**

ପ୍ରତିରୋଧ ତାରର ଗୁଣ, ଏହା ଯୋଗୁଁ ପରିବାହୀରେ ଚାର୍ଜ ପ୍ରବାହ ଧିମେଇ ଯାଏ । ପ୍ରତିରୋଧ କହିଲେ ପରିବାହୀରେ ପ୍ରତିରୋଧର ଗୁଣକୁ ପ୍ରତିରୋଧର ଗୁଣକୁ ବୁଝାଏ । ଏସ୍ଆଇ (**SI**) ଏକକ ହେଉଛି ଓମ୍ । ଓମ୍‌ଙ୍କ ନିୟମ ବା ସମୀକରଣ ଅନୁସାରେ

$$\boxed{R = V/I}$$

ଯଦି କୌଣସି ପରିବାହୀରେ ଦୁଇ ପ୍ରାନ୍ତ ମଧ୍ୟରେ ଥିବା ବିଦ୍ୟୁତ୍ ବିଭବାନ୍ତର **1V** ହୁଏ ଏବଂ ସେଥିରେ **1A** ବିଦ୍ୟୁତ୍ ସ୍ରୋତ ପ୍ରବାହିତ ହେଉଥାଏ ତେବେ ପରିବାହୀର ପ୍ରତିରୋଧ (**R**) ହେବ **1Ω** ।

$$\boxed{1 \text{ ଓମ୍} = 1V (\text{ଭୋଲ୍ଟ}) / 1A (\text{ଏମ୍ପିୟର})}$$

## ଓମ୍‌ଙ୍କ ନିୟମ (Ohm's Law):-

ପରିବାହୀର ଦୁଇ ପ୍ରାନ୍ତ ମଧ୍ୟରେ ଥିବା ବିଭବାନ୍ତର ଓ ସେଥିରେ ପ୍ରବାହିତ ହେଉଥିବା ବିଦ୍ୟୁତ୍ ସ୍ରୋତ ମଧ୍ୟରେ କ'ଣ ସମ୍ପର୍କ ?

1827 ମସିହାରେ ଜର୍ମାନ ବୈଜ୍ଞାନିକ ଜର୍ଜ ସାଇମନ୍ ଓମ୍ (**Georg Siman Ohm**) ଖଣ୍ଡିତ ଧାତବ ତାରର ଦୁଇ ପ୍ରାନ୍ତ ମଧ୍ୟରେ ଥିବା ବିଭବାନ୍ତର (**V**) ଓ ତାରରେ ପ୍ରବାହିତ ହେଉଥିବା ବିଦ୍ୟୁତ୍ ସ୍ରୋତ (**I**) ମଧ୍ୟରେ ଥିବା ସମ୍ପର୍କକୁ ପରୀକ୍ଷାମୂଳକ ଭାବେ ଅନୁଧ୍ୟାନ କରିଥିଲେ ।

### ଓମ୍‌ଙ୍କ ସିଦ୍ଧାନ୍ତ

“ଏକ ନିର୍ଦ୍ଦିଷ୍ଟ ତାପମାତ୍ରାରେ ଥିବା କୌଣସି ଏକ ପରିବାହୀର ଦୁଇ ପ୍ରାନ୍ତ ମଧ୍ୟରେ ବିଭବାନ୍ତର ପରିବାହୀରେ ପ୍ରବାହିତ ବିଦ୍ୟୁତ୍ ସ୍ରୋତ ସହ ସମାନୁପାତୀ” । ଏହାକୁ ଓମ୍‌ଙ୍କ ନିୟମ କୁହାଯାଏ ।

ସାଙ୍କେତିକ ଭାଷାରେ ଓମ୍‌ଙ୍କ ନିୟମ ଅନୁସାରେ:-

$$V \propto I \text{ (ବିଭବ ବିଦ୍ୟୁତ୍ ସ୍ରୋତ ସହିତ ସମାନୁପାତୀ)}$$

$$= V/I \text{ ସ୍ଥିରାଙ୍କ (R)}$$

$$= V/I = R \text{ [ ପ୍ରତିରୋଧକ/ରେଜିଷ୍ଟାନ୍ସ ]}$$

### ପ୍ରତିରୋଧର ସଂଯୋଗ

ବିଭିନ୍ନ ବିଦ୍ୟୁତ୍ ସରଞ୍ଜାମରେ ଏକାଧିକ ପ୍ରତିରୋଧ ଲାଗିଥାଏ । ପ୍ରତିରୋଧଗୁଡ଼ିକର ସଂଯୋଗ ଦୁଇ ପ୍ରକାରେ ହୋଇଥାଏ ।  
ଯଥା:

୧. (ଧାଡ଼ି) ପଡ଼ି ସଂଯୋଗ (**Series Combination**)

୨. ସମାନ୍ତରାଳ ସଂଯୋଗ (**Parallel Combination**)

### ୧. ପଡ଼ି ସଂଯୋଗ (Series Combination)

ପଡ଼ି ସଂଯୋଗରେ ପ୍ରତିରୋଧଗୁଡ଼ିକୁ ଏକ ଧାଡ଼ିରେ ପ୍ରାନ୍ତକୁ ପ୍ରାନ୍ତ ସଂଯୋଗ କରାଯାଏ ।

ପଡ଼ି ସଂଯୋଗର ଚିତ୍ର [Fig No.-1.1(c)] ରେ ପ୍ରଦାନ କରାଗଲା ।

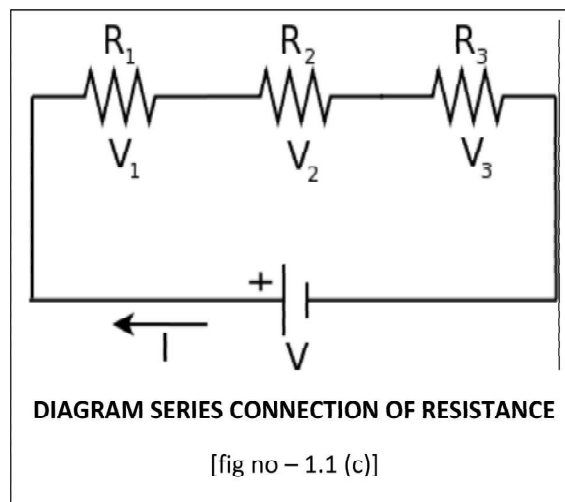

(ପ୍ରତିରୋଧକର ପଡ଼ି ସଂଯୋଗ)

$$V = IR$$

$$V_1 = IR_1 \dots \dots \dots (1.1)$$

$$V_2 = IR_2 \dots \dots \dots (1.2)$$

$$V_3 = IR_3 \dots \dots \dots (1.3)$$

ଉପରୋକ୍ତ ଚାରୋଟି ସମୀକରଣକୁ (1.4) ରେ ବ୍ୟବହାର କଲେ ମିଳିବ:-

$$V = V_1 + V_2 + V_3 \dots \dots \dots (1.4)$$

$$IR = IR_1 + IR_2 + IR_3$$

$$= I (R_1 + R_2 + R_3)$$

ଅର୍ଥାତ୍  $R = R_1 + R_2 + R_3 \dots \dots \dots (1.5)$

ଏଥିରୁ ଆମେ ଏହି ସିଦ୍ଧାନ୍ତରେ ଉପନୀତ ହେଲୁ ଯେ ପ୍ରତିରୋଧ ଗୁଡ଼ିକର ଧାଡ଼ି ସଂଯୋଗର ସମୂହ ପ୍ରତିରୋଧ ସଂପୂର୍ଣ୍ଣ ପ୍ରତିରୋଧ ଗୁଡ଼ିକର ସମଷ୍ଟି ସହ ସମାନ ।

**ସମାନ୍ତରାଳ ସଂଯୋଗ (Parallel Combination)**

ସମାନ୍ତରାଳ ସଂଯୋଗରେ ପ୍ରତିରୋଧଗୁଡ଼ିକୁ ପରସ୍ପର ସହ ସମାନ୍ତର ଭାବେ ସଂଯୁକ୍ତ କରାଯାଇଥାଏ । ଅର୍ଥାତ୍ ସବୁ ପ୍ରତିରୋଧର ଗୋଟିଏ ପ୍ରାନ୍ତକୁ ଏକାଠି ଏବଂ ଅନ୍ୟ ପ୍ରାନ୍ତକୁ ଏକାଠି ଅଲଗା ଅଲଗା ଯୋଡ଼ା ଯାଇଥାଏ । ନିମ୍ନ ଚିତ୍ରରେ [Fig No.-1.1(d)] ତିନୋଟି ପ୍ରତିରୋଧ  $R_1$ ,  $R_2$  ଓ  $R_3$  ର ସମାନ୍ତରାଳ ସଂଯୋଗ ଦର୍ଶାଯାଇଛି ।

[Fig No.-1.1(d)]

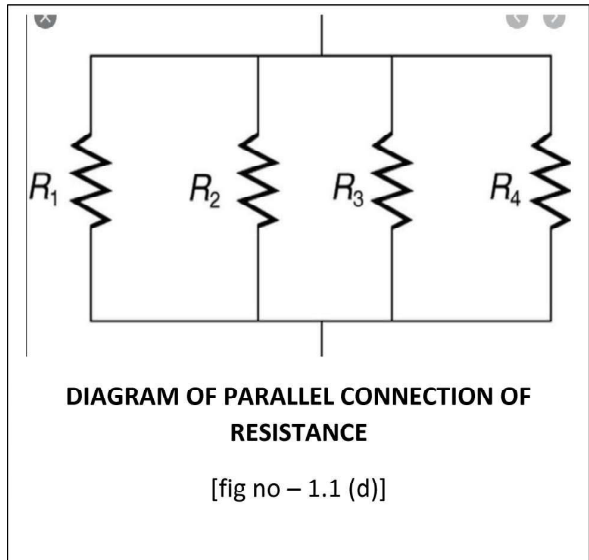

$$I = I_1 + I_2 + I_3 \dots \dots \dots (1.6)$$

$$I_1 = V/R_1 \dots \dots \dots (1.7)$$

$$I_2 = V/R_2 \dots \dots \dots (1.8)$$

$$I_3 = V/R_3 \dots \dots \dots (1.9)$$

ଉପର ଚାରୋଟି ସମୀକରଣକୁ ସମୀକରଣ (1.6) ରେ ବ୍ୟବହାର କରି ଆମେ ପାଇବା:-

$$V/R = V/R_1 + V/R_2 + V/R_3 \dots \dots \dots (1.7)$$

ଅର୍ଥାତ୍  $1/R = 1/R_1 + 1/R_2 + 1/R_3$

ଏଥିରୁ ଆମେ ଏହି ସିଦ୍ଧାନ୍ତରେ ପହଞ୍ଚିଲୁ ଯେ, ପ୍ରତିରୋଧର ସମାନ୍ତରାଳ ସଂଯୋଗ ସମୂହ ପ୍ରତିରୋଧ ସମ୍ପୂର୍ଣ୍ଣ ପ୍ରତିରୋଧ ଗୁଡ଼ିକର ବିଲୋମୀ ସମଷ୍ଟି ସହ ସମାନ ।

## ପରିପଥ ଚିତ୍ର (Circuit Diagram)

ସାଧାରଣତଃ ଗୋଟିଏ ପରିପଥ ପାଇଁ ନିର୍ଦ୍ଧାରିତ (Schematic) ଚିତ୍ରଟିଏ ଆଜି ସେଥିରେ ବିଭିନ୍ନ ଉପକରଣକୁ ସଙ୍କେତ ଦ୍ୱାରା ଚିହ୍ନିତ କରାଯାଏ । ଏହାକୁ ପରିପଥ ଚିତ୍ର (Circuit Diagram) କୁହାଯାଏ ।

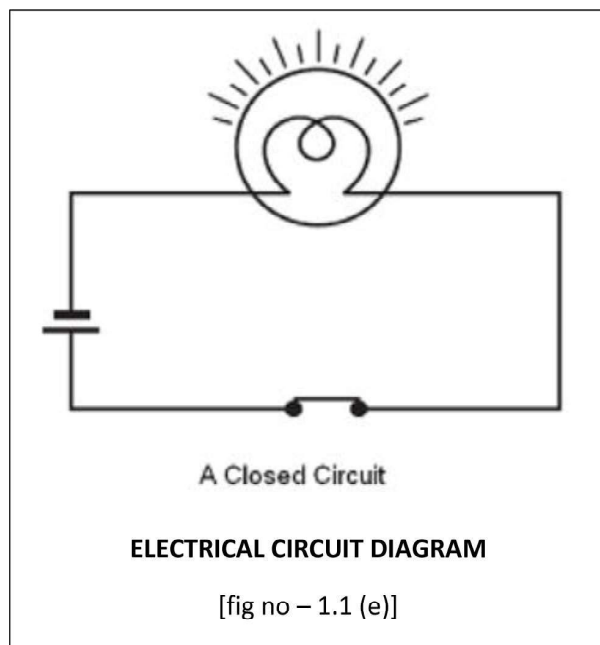

## Open Circuit (ଓପନ ସର୍କିଟ୍) : ମୁକ୍ତ/ବିଚ୍ଛିନ୍ନ ପରିପଥ

ଗୋଟିଏ ଓପନ ସର୍କିଟ୍ରେ ରେଜିଷ୍ଟାନ୍ସର ମୂଲ୍ୟ ଅସୀମ ଭାବରେ ଅଧିକ । ଯଦି ଗୋଟିଏ ସର୍କିଟ୍ ସମସ୍ତ ଚାରିଗୋଟି ଉପକରଣ ନେଇ ଗଠିତ ହୁଏ, କିନ୍ତୁ ତାହାର ସିର୍କ ବନ୍ଦ ହୋଇଥାଏ କିମ୍ବା କନେକ୍ଟିଂ ଫ୍ରେମ୍‌ର ଓପନ ଥାଏ, ତାହାକୁ ଓପନ ସର୍କିଟ୍ କୁହାଯାଏ ।

ଉଦାହରଣ : ଯେତେବେଳେ ଗୋଟିଏ ବ୍ୟାଟେରୀର କର୍ମେଟ୍ ସଂପୂର୍ଣ୍ଣ କରେ ନାହିଁ, ସେତେବେଳେ ତାହାକୁ ଓପନ ସର୍କିଟ୍ କୁହାଯାଏ ।

[Fig No.-1.1(f)] ରେ ଓପନ ସର୍କିଟ୍‌ର ଚିତ୍ର ପ୍ରଦାନ କରାଗଲା ।

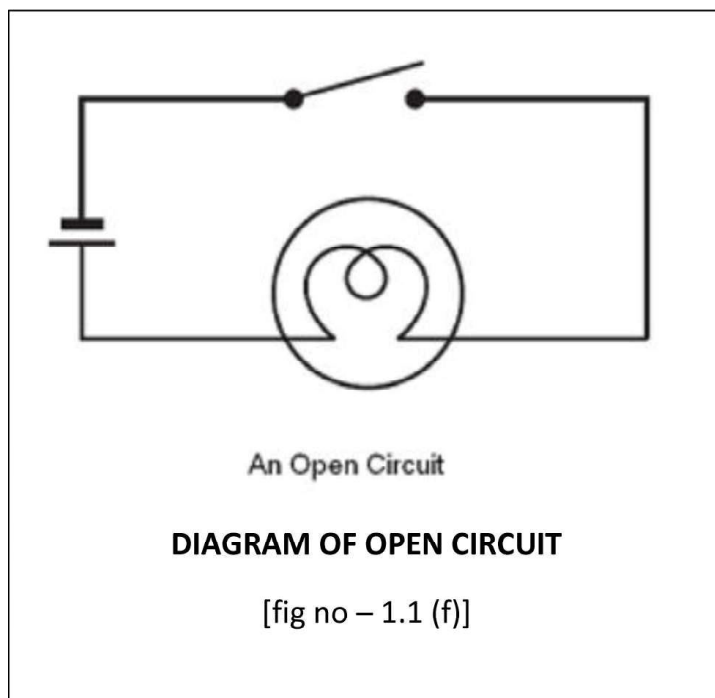

## **Close Circuit (କ୍ଲୋଜ ସର୍କିଟ୍) ମୁଦ୍ରିତ ପରିପଥ:**

ଯଦି ଗୋଟିଏ ସର୍କିଟ୍ ସମସ୍ତ ୪ ପ୍ରକାର ଉପକରଣ ଯଥା - ଇଲେକ୍ଟ୍ରିସିଟି, ମିଡ଼ିୟମ, କଂଟ୍ରୋଲର, ଲୋଡକୁ ନେଇ ଗଠିତ ହୁଏ । ତାହାକୁ କ୍ଲୋଜ ସର୍କିଟ୍ କୁହାଯାଏ । ସିର୍କୁ ଅନ୍ କଲେ ସର୍କିଟ୍ରେ ଥିବା ଲୋଡ୍ ଇଲେକ୍ଟ୍ରିକ୍ ପାଞ୍ଚାର ବ୍ୟୟ କରେ ।

**[Fig No.-1.1(g)]** ରେ କ୍ଲୋଜ ସର୍କିଟ୍‌ର ଚିତ୍ର ପ୍ରଦାନ କରାଗଲା ।

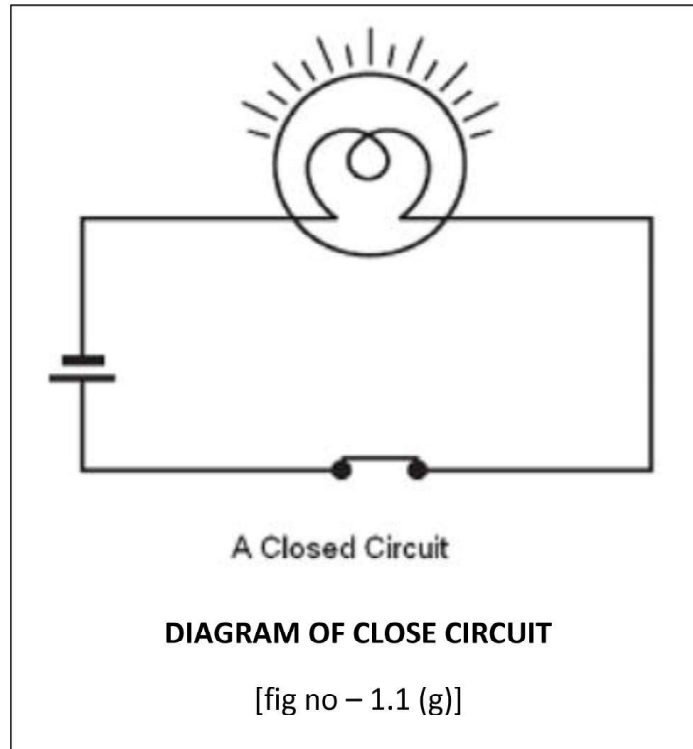

## **ସର୍ଟ ସର୍କିଟ୍ (Short Circuit)**

ଯଦି ଗୋଟିଏ ସର୍କିଟ୍ରେ ଥିବା ଲୋଡ୍ ସର୍ଟ ସର୍କିଟ୍ ହୁଏ ଏବଂ କଂରେଟ ଲୋଡ୍ ଦେଇ ପ୍ରବେଶ କରେ ନାହିଁ, ତେବେ ତାହାକୁ ସର୍ଟ ସର୍କିଟ୍ କୁହାଯାଏ । ଏହି ପ୍ରକାର ସର୍କିଟ୍ରେ ପ୍ରଚୁର କଂରେଟ ପ୍ରବାହିତ ହୁଏ । ଯାହା ଫଳରେ କି ପୁ୍ୟଜ୍ ଯୋଡ଼ିଯାଏ କିମ୍ବା ଏହି କାରଣରୁ କେବଳ ଅତ୍ୟଧିକ ଗରମ ହୁଏ ଏବଂ ଅଗ୍ନି ସୃଷ୍ଟି ହୁଏ **[Fig No.-1.1(h)]** ରେ ସର୍ଟ ସର୍କିଟ୍‌ର ଚିତ୍ର ପ୍ରଦାନ କରାଗଲା ।

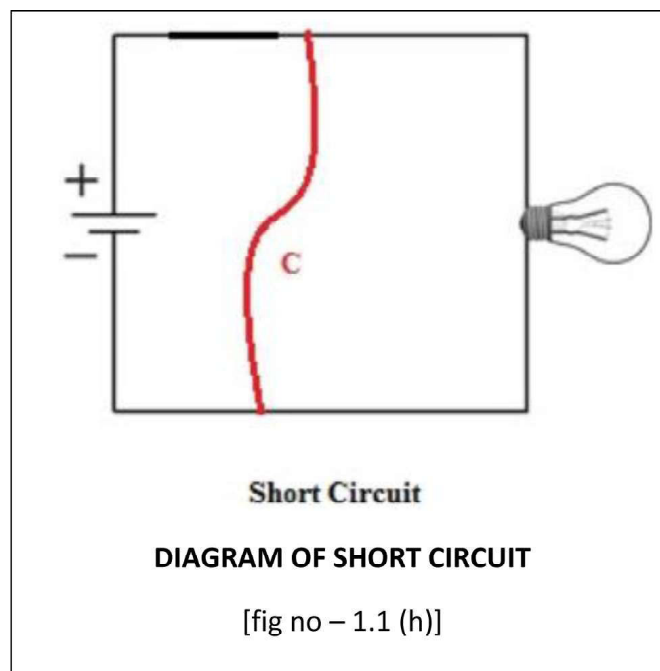

# ଆର୍ଥିଙ୍ଗ

## ଆର୍ଥିଙ୍ଗ ଏବଂ ଏହାର ଉଦ୍ଦେଶ୍ୟ:-

ଆର୍ଥିଙ୍ଗର ଅର୍ଥ ହେଉଛି ଗୋଟିଏ ସପ୍ଲାଇ ସିଷ୍ଟମର ନିଉଟ୍ରାଲ ପଏଣ୍ଟ କିମ୍ବା ଇଲେକ୍ଟ୍ରିକାଲ ଯନ୍ତ୍ର ପାଖରେ କରୋଟ ପ୍ରଭାବିତ ହେଉନଥିବା ଅଂଶ ଯଥା: ମେଟାଲିକ୍ ଫ୍ରେମ୍ ଓ୍ଵାର୍ମ, କେବଲ, ମେଟାଲିକ୍, କଭରିଙ୍ଗ, ସକେଟ୍ ଆଉଟଲେଟର ଆର୍ଥି ଟର୍ମିନାଲ ଓଷ୍ଟ ତାର ଇତ୍ୟାଦିକୁ ଆର୍ଥିର ବସ୍ତୁତ୍ଵ ସହ ଏପରି ରୂପରେ ସଂଯୋଗ କରାଯିବ ଯେ, ଯାହା ଫଳରେ କି କୌଣସି କ୍ଷତି ନ କରି ଇଲେକ୍ଟ୍ରିକାଲ ଶକ୍ତି ସଙ୍ଗେ ସଙ୍ଗେ ଡିସ୍ଚାର୍ଜ ହୋଇପାରିବ ।

## ଆର୍ଥିଙ୍ଗ ର ଉଦ୍ଦେଶ୍ୟ (Aim of Earthing)

### ୧) ମଣିଷ ଜୀବନର ସୁରକ୍ଷା (Safety of Human Life)

ହାଉସ ଓ୍ଵାରିଙ୍ଗ, ଇଣ୍ଡଷ୍ଟ୍ରିଆଲ ଓ୍ଵାରିଙ୍ଗ, କମରସିଆଲ ଓ୍ଵାରିଙ୍ଗରେ ଆର୍ଥିଙ୍ଗ ହେଉଅଛି ଅତି ଆବଶ୍ୟକୀୟ ନିରାପତ୍ତା ବ୍ୟବସ୍ଥା । ଇଲେକ୍ଟ୍ରିକ୍ କରୋଟ ଲିକେଜ୍ ହେଲେ ଇଲେକ୍ଟ୍ରିକ୍ ଆପ୍ଲିଆନ୍ସର ମେଟାଲିକ୍ କଭର ବିଜୁଲି ଶକ୍ତି ସମ୍ପନ୍ନ (ଲିଭ) ହୋଇପାରେ । ଏହି ଲିକେଜ୍ ଡିଲ୍ଟା ସଂଯୋଗ, ଇନସୁଲେସନ୍ର କ୍ଷତି ଇତ୍ୟାଦି କାରଣରୁ ହୋଇପାରେ ମେସିନର ବିଜୁଲି ଶକ୍ତି ସମ୍ପନ୍ନ (ଲିଭ) ମେଟାଲିକ୍ କଭର ମେସିନର ଅପେରଟରକୁ ସକ୍ ଦେଇପାରେ, ମାତ୍ର ଯଦି ସେହି ମେଟାଲିକ୍, କଭର ଠିକ୍ ରୂପେ ଆର୍ଥି ହୋଇଥିବ, ତେବେ ଏହା ସେହି ଅପରେଟରର କୌଣସି କ୍ଷତି କରିବ ନାହିଁ ।

### ୨) ଭୋଲଟେଜ୍ ଷ୍ଟାବିଲାଇଜେସନ୍ (Voltage Stabilization)

ଷ୍ଟେବଲ (ସ୍ଥିର) ଭୋଲଟେଜ୍ ପାଇବାକୁ ହେଲେ ଟ୍ରାନ୍ସଫରମର କିମ୍ବା ଅଲଟରନେଟରର ନିଉଟ୍ରାଲ ପଏଣ୍ଟକୁ ସର୍ବଦା ଆର୍ଥି କରିବା ଉଚିତ ।

### ୩) ଆଟମୋସ୍ଫିଅରିକ୍ ଇଲେକ୍ଟ୍ରିସିଟିରୁ ସୁରକ୍ଷା:- (Safety from Atmospheric Electrivity)

ସମସ୍ତ ବଡ଼ ବିଲଡିଂ ନିମନ୍ତେ (ଲାଉଡିଂ ଆରେଷ୍ଟର ନିଶ୍ଚିତ ରୂପରେ ଆବଶ୍ୟକ ଏବଂ ତାହା ସୂଚାରୁ ରୂପେ ଆର୍ଥି ହେବା ଆବଶ୍ୟକ । ଏହା ବିଲଡିଂ ନିକଟରେ ଅନୁଷ୍ଠିତ ସମସ୍ତ ସ୍ଵେଶ୍ଟ କିମ୍ବା ଆଟମୋସ୍ଫିଅରିକ୍ ଇଲେକ୍ଟ୍ରିସିଟିକୁ ଆର୍ଥି ଦେଇ ପ୍ରବେଶ କରିଥାଏ । ଏହି ଉପାୟରେ ଏହା ଯେ କୌଣସି ପ୍ରକାର କ୍ଷତିରୁ ବିଲଡିଂକୁ ସୁରକ୍ଷା ଯୋଗାଇଥାଏ ।

## ଆର୍ଥି ରେଜିଷ୍ଟାନ୍ସ (Earth Resistance)

ଆର୍ଥିର ରେଜିଷ୍ଟାନ୍ସ ସବୁଠାରୁ କମ୍ ହେବା ଆବଶ୍ୟକ । ଯାହା ଫଳରେ କି କରୋଟ ସହଜରେ ପ୍ରଭାବିତ ହେବ । ଆର୍ଥି ରେଜିଷ୍ଟାନ୍ସର ମୂଲ୍ୟ ସର୍ବଦା ସ୍ଥିର ରହେ ନାହିଁ । ଏହା ପାଣିପାଗର ପରିବର୍ତ୍ତନ ଅନୁସାରେ ପରିବର୍ତ୍ତିତ ହୋଇଥାଏ । କାରଣ ଏହା ଫଳରେ ମାଟିର ଆର୍ଦ୍ରତାର ପରିବର୍ତ୍ତନ ଘଟେ । ସାଧାରଣ ନିୟମ ଅନୁସାରେ ଆର୍ଥିରେଜିଷ୍ଟାନ୍ସ କମ୍ ହେଲେ ଏହା ଅତି ଭଲ ସୂଚନା ଦିଏ ଫଳରେ ରେଜିଷ୍ଟାନ୍ସର ନିମ୍ନ ମୂଲ୍ୟ ସାଧାରଣତଃ ଉତ୍ତମ ଫଳାଫଳ ପ୍ରଦାନ କରିଥାଏ ।

ବଡ଼ ପାଓ୍ଵାର ଷ୍ଟେସନ୍ = ୦.୫ Ω

ସାନ ପାଓ୍ଵାର ଷ୍ଟେସନ୍ = ୨.୦ Ω

ଅନ୍ୟ ସବୁ ପ୍ରକଳ୍ପିତ ପରିସ୍ଥିତି = ସର୍ବୋଚ୍ଚ .୫ Ω ଆର୍ଥି ପ୍ଲେଟ୍ରୁ ଇନଷ୍ଟାଲେସନ୍ର ଯେ କୌଣସି ପଏଣ୍ଟ- ୧.୦ Ω ଅଟେ ।

ଆର୍ଥ ରେଜିଷ୍ଟାନ୍ସକୁ ପ୍ରଭାବିତ କରୁଥିବା କାରଣ:-

### **(Causes affected to Earth resistance)**

ଆର୍ଥ ସମ୍ପର୍କର ରେଜିଷ୍ଟାନ୍ସ ନିମ୍ନ ଲିଖିତ କାରଣଗୁଡ଼ିକ ଉପରେ

- ୧ - ମାଟିର ଅବସ୍ଥା
- ୨ - ମାଟିର ତାପମାତ୍ରା
- ୩ - ମାଟିରେ ଥିବା ଆର୍ଦ୍ରତା
- ୪ - ଆର୍ଥ ଇଲେକ୍ଟ୍ରୋଡ୍ର ଆକାର
- ୫ - ଇଲେକ୍ଟ୍ରୋଡ୍ର ପୋତା ଯିବାର ଗଭୀରତା
- ୬ - ଆର୍ଥ ଇଲେକ୍ଟ୍ରୋଡ୍ର ପିଟ୍ରେ ଥିବା କୋଇଲାର ଗୁଣ ଉପରେ ।

### ଆର୍ଥରେଜିଷ୍ଟାନ୍ସକୁ କମେଇବାର ମେଥଡ:-

ଆର୍ଥ ଇଲେକ୍ଟ୍ରୋଡ୍ର ପୋତା ଯିବା ସ୍ଥାନରେ ଗଭୀରତା ୧.୫ ରୁ ୨ ମିଟର ହେବା ଆବଶ୍ୟକ । ଆର୍ଥ ଇଲେକ୍ଟ୍ରୋଡ୍ରରେ ଲାଗିଥିବା କଳଙ୍କକୁ ଛଡ଼ାଇ ସେହି ଇଲେକ୍ଟ୍ରୋଡ୍ରକୁ କୋଇଲା ଓ ଲୁଣ ଭିତରେ ପୋତା ଯିବା ଉଚିତ । ଖରାଦିନେ ସେହି ପିଟ୍ରେ ଲୁଣ ମିଶା ପାଣି କିମ୍ବା କପରସଲଫେଟ ଦ୍ରବଣ ଢଳାଯିବା ଉଚିତ । ଅନ୍ୟ ଉପରେ ପ୍ଲେଟର ଏରିଆକୁ ବଢେଇବା ଉଚିତ ।

### ଆର୍ଥଜର ପ୍ରକାର ଭେଦ (Types of Earthing)

ସାଧାରଣତଃ ଏହା ତିନି ପ୍ରକାର ଅଟେ ।

- ୧. ପ୍ଲେଟ୍ ଆର୍ଥଜ (Plate Earthing)
- ୨. ପାଇପ୍ ଆର୍ଥଜ (Pipe Earthing)
- ୩. ରଡ୍ ଆର୍ଥଜ (Rod Earthing)

### ୧. ପ୍ଲେଟ୍ ଆର୍ଥଜ :-

ଏହା ସବୁଠାରୁ ଭଲ ଆର୍ଥଜ । ଏହି ପ୍ରକାର ଆର୍ଥଜ କରିବା ନିମନ୍ତେ ନିମ୍ନଲିଖିତ ଉପକରଣ ଆବଶ୍ୟକ ।

- (୧) ଆର୍ଥ ପ୍ଲେଟ୍
- (୨) ଆର୍ଥ ଡ୍ରାୟାର
- (୩) ଆର୍ଥ ପାଇ ସକେଟ୍
- (୪) ନଟ୍, ବୋଲଟ୍ ଓ ଡ୍ରାସର
- (୫) ଲୁଣ ଓ କୋଇଲା ।

(୨) ଆର୍ଥ ପ୍ଲେଟ୍:- ଏହା ଏକ ଗାଲଭାନାଇଜିଡ୍ ପ୍ଲେଟ୍ ଏବଂ ଏହାର ଆକାର ୬୦ ସେମି x ୬୦ ସେମି x ୬.୩ ମିଟର କିମ୍ବା ୬୦x୬୦x ୩.୧୮ mm ଆକାରର ।

### (୩) ଆର୍ଦ୍ରତାର:-

ଏହା ଏକ GI କିମ୍ବା କପର ତାର ଅଟେ । GI ପ୍ଲେଟ୍ ନିମନ୍ତେ GI ତାର ବ୍ୟବହାର କରାଯାଏ । କପର ପ୍ଲେଟ୍ ନିମନ୍ତେ କପର ତାର ବ୍ୟବହୃତ ହୁଏ । ଲାଇନ୍ କିମ୍ବା ଫ୍ୟାନ ନିମନ୍ତେ ୧୨ ରୁ ୧୪ SWG ତାର ଏବଂ ପାଞ୍ଜାର ନିମନ୍ତେ ୮ ରୁ ୧୦ SWG ତାର ବ୍ୟବହାର କରାଯାଏ ।

**(୪) ଆର୍ଥ ପାଇପ୍ ସଙ୍କେତ:-**

ଏହି ପ୍ରକାରର **12mm** ରୁ **30mm** ବ୍ୟାସ ବିଶିଷ୍ଟ । ଏହାର ଲମ୍ବ ଏପରି ହେବା ଉଚିତ ଯେ ଏହା ଭୂମି ପର୍ଯ୍ୟନ୍ତ ପହଞ୍ଚିବା ଉଚିତ । ପାଇପ୍ ଉପରି ଭାଗରେ ସଙ୍କେତ ଟି ସ୍ୱତନ୍ତ୍ର ହେବା ଆବଶ୍ୟକ, ଯାହା ଫଳରେ କି ମଇଳା ଏବଂ ଅଦରକାରୀ ବସ୍ତୁ ଏଥିରେ ପହଞ୍ଚି ପାରିବ ନାହିଁ । ଆବଶ୍ୟକ ପଡିଲେ ସଙ୍କେତକୁ ଖୋଲି ଜଳକୁ ମଧ୍ୟ ପାଇପ୍ରେ ଭର୍ତ୍ତି କରାଯାଇପାରିବ ।

**(୫) ଲୁଣ କୋଇଲା ଓ ପାଣି:-** ମାଟିର ଆର୍ଦ୍ରତା ନିମନ୍ତେ ଏହାର ବ୍ୟବହାର କରାଯାଇଥାଏ ।

**ଆର୍ଥିଙ୍ଗର କାର୍ଯ୍ୟ ପଦ୍ଧତି : (Method of work of Earthing)**

୬୦ସେମିx ୬୦ ସେମିx ୩.୧୮ ମିମିକୁ ୩ ମିଟର ତଳେ ଖୋଳି ତାହା ସହିତ ନଟ୍ ବୋଲଟରେ ଗୋଟିଏ ତାର ବାନ୍ଧି ଉପରକୁ ଅଣାଯାଏ । ଚିତ୍ରରେ ପ୍ରଦର୍ଶିତ ହେବା ଭଳି ଆର୍ଥି ପ୍ଲେଟ ଉପରେ **1.5** ସେମିର କୋକ୍ ଓ ଲୁଣ ସ୍ତର ସ୍ତର ହୋଇ ପୋତା ହୋଇଥାଏ ।

ଆର୍ଥିଙ୍ଗର ଦକ୍ଷତା ନିର୍ଭର କରେ ପ୍ଲେଟ୍ ଏରିଆ ଏବଂ ଗଭୀରତା ଉପରେ । ଏହାର ଏକ ଅପକାରିତା ହେଉଅଛି ପ୍ଲେଟ୍ ଓ ତାରର ଜଂଟ ମାଟି ଭିତରେ ଥିବାରୁ କୌଣସି କାରଣବଶତଃ ସେଥିରୁ ତାର ଅଲଗା ହୋଇଗଲେ ତାହା ଦେଖିପାରିବା ହୋଇନଥାଏ । ଏହାର ଚିତ୍ର **[Fig No.-1.1(i)]** ପ୍ରଦାନ କରାଗଲା ।

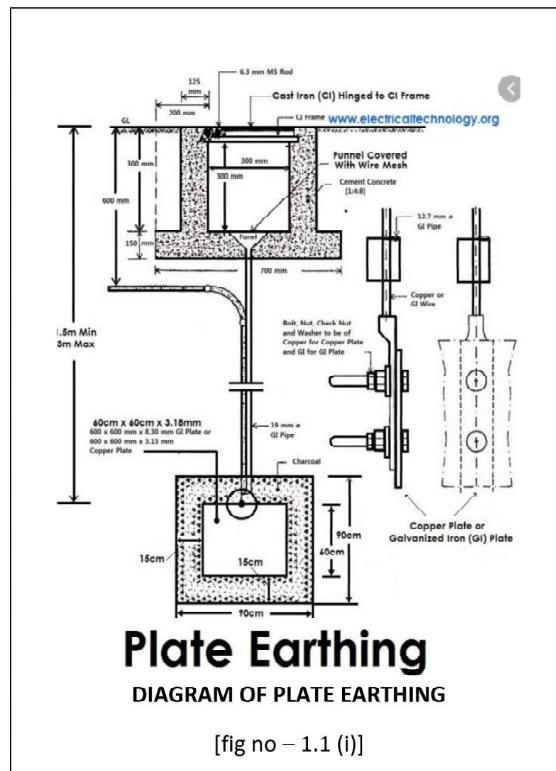

**ପାଇପ ଆର୍ଥିଙ୍ଗ (Pipe Earthing):-**

ଏହି ପ୍ରକାର ଆର୍ଥିଙ୍ଗରେ ଗୋଟିଏ **38** ବ୍ୟାସ ଯଥା: ୨ ମିଟର (୭ଫୁଟ) ଲମ୍ବ **GI** ପାଇପ୍ ମାଟିରେ ସିଧା ପୋତା ହୋଇଥାଏ । ଯାହା ଇଲେକଟ୍ରୋଡ୍ ରୂପରେ କାର୍ଯ୍ୟ କରିଥାଏ । ପାଇପ୍ରେ ତଳ ଅଂଶ ଗୋଜିଆ ଥାଏ ଏବଂ **GI** ପାଇପ୍ ଛିଦ୍ର ଥାଏ । ଏହି କାରଣରୁ ପାଇପ୍ରେ ପାଣି ଭାଲିରେ ଏହାର ଚାରିପାଖ ଓଦା ରହେ ଏବଂ ପାଇପ୍ରେ ଚାରିପାଖ ଓଦା ରଖିବା ନିମନ୍ତେ ପାଇପ୍ ଥିବା ଗାତରେ କୋଇଲା ଓ ଲୁଣକୁ ସ୍ତର ସ୍ତର କରି ଦିଆହୋଇଥାଏ । ଆର୍ଦ୍ର ରେଜିଷ୍ଟାନସ କମ୍ ନିମିତ୍ତ ପାଇପ୍ରେ ଚାରିପଟ ଓଦା ରହିବା ଆବଶ୍ୟକ । ଏହି ପ୍ରକାର ଆର୍ଥିଙ୍ଗ ଗୃହମାନଙ୍କରେ ସାଧାରଣତଃ ବ୍ୟବହାର କରାଯାଇଥାଏ । ପାଇପ୍ରେ ଆକାର କରୋଟ ପ୍ରଭାବିତ ଉପରେ ଏବଂ ମାଟିର ଆର୍ଦ୍ରତା ଉପରେ ନିର୍ଭର କରେ । ସାଧାରଣତଃ ପାଇପ୍ରେ ବ୍ୟାସ ୪୦ ମିମି ଏବଂ ଲମ୍ବ ୨.୩ ମିଟର ଏବଂ ଶୁଖିଲା ମାଟି ନିମିତ୍ତ ଏହାର ଲମ୍ବ ବଢାଯିବା ଉଚିତ । ଏହାର ଚିତ୍ର ନିମ୍ନରେ ପ୍ରଦାନ କରାଗଲା ।



## **A.C. & D.C. (ଏସି ଓ ଡିସି):-**

### **(Alternating Current)**

ଏସିର ଅର୍ଥ ଅଲଟରନେଟିଙ୍ଗ କରେଣ୍ଟ । କୌଣସି ନିର୍ଦ୍ଦିଷ୍ଟ ସମୟରେ ଯେଉଁ କରେଣ୍ଟ ନିଜର ଦିଗ ଓ ପରିମାଣ ବଦଳାଇଥାଏ, ତାହାକୁ ଏସି କରେଣ୍ଟ କୁହାଯାଏ । ଏହାର ଦିଗ ଯୁକ୍ତାତ୍ମକ (**Positive**) ଓ ବିଯୁକ୍ତାତ୍ମକ (**Negative**) ରୂପରେ ବଦଳାଇଥାଏ ।

### **ଡି.ସି. (DC) Direct Current**

ଯେଉଁ କରେଣ୍ଟରେ ନିଜର ଦିଗ ଓ ପରିମାଣ ଅପରବର୍ତ୍ତିତ ରହିଥାଏ ତାହାକୁ **DC** ଡି.ସି. କରେଣ୍ଟ କୁହାଯାଏ ।

### **ଏସି ଓ ଡିସି ମଧ୍ୟରେ ପାର୍ଥକ୍ୟ :- Difference between AC and DC**

#### **ଅଲଟରନେଟିଙ୍ଗ କରେଣ୍ଟ (A.C.)**

୧. ଏହାର ପୋଲାରିଟି ସର୍ବଦା ପରିବର୍ତ୍ତିତ ହେଉଥାଏ ।
୨. ଏସି ମେସିନ ଶସ୍ତା ଅଟେ । ଏହାକୁ ବହୁତ କମ୍ ଦେଖାଇବା କରିବାକୁ ପଡ଼େ ।
୩. ଏସି ମେସିନର ଛିଡ଼ ନିୟନ୍ତ୍ରଣ ବହୁତ କଠିନ ।
୪. ଏସିକୁ ସହଜରେ ଏବଂ ବ୍ୟବସାୟିକ ଦୃଷ୍ଟିକୋଣରୁ ଡିସିରେ ପରିବର୍ତ୍ତନ କରାଯାଇହେବ ।
୫. ତରଙ୍ଗର ଆକୃତି ଥାଏ
୬. ଭୋଲଟେଜକୁ ବଦାଇବା କିମ୍ବା କମାଇବା ନିମିତ୍ତ ଟ୍ରାନ୍ସଫରମର ବ୍ୟବହୃତ ହୁଏ ।
୭. ଏସି କ୍ଷେତ୍ରରେ ଇନ୍ସୁଲେସନ (**Insulation**) ଅସୁବିଧା ବହୁତ ଦେଖାଯାଏ ।
୮. ଏସି ମେସିନରେ ସ୍ଵାର୍ଚ୍ଚିତ ଅସୁବିଧା ଦେଖାଯାଏ ନାହିଁ ।

#### **ଡାଇରେକ୍ଟ କରେଣ୍ଟ (D.C.)**

୧. ଏହାର ପୋଲାରିଟି ସର୍ବଦା ସ୍ଥିର ରହେ ।
୨. ଡି.ସି. ମେସିନ ମହଙ୍ଗା ଅଟେ ଏବଂ ଏହାକୁ ଅଧିକ ଦେଖାଇବା କରିବାକୁ ହୁଏ ।
୩. ଡିସି ମେସିନର ଛିଡ଼ ନିୟନ୍ତ୍ରଣ ବହୁତ ସରଳ ।
୪. ଡିସିକୁ ଏସିରେ ପରିବର୍ତ୍ତନ କରିବା କଠିନ ଅଟେ ।
୫. ତରଙ୍ଗର ଆକୃତି ନଥାଏ ।
୬. ଡିସିକୁ ସହଜରେ ପରିବର୍ତ୍ତନ କରିବହେବ ନାହିଁ ।
୭. ଡିସି କ୍ଷେତ୍ରରେ ଇନ୍ସୁଲେସନ ଅସୁବିଧା କମ୍ ଦେଖାଯାଏ ।
୮. ଡିସି ମେସିନର ସ୍ଵାର୍ଚ୍ଚିତ ଅସୁବିଧା ଦେଖାଯାଏ ।

### **କିରଚୋଫ୍ ନିୟମ (Kirchhoff's law):-**

କେତେକ କ୍ଷେତ୍ରରେ ଆମେ ଚିନ୍ତା କରିପାରୁ ନାହିଁ ଯେ ସର୍କିଟ (**Series**)ରେ କିଛି କିମ୍ବା ସମାନ୍ତରାଳ (**Parallel**) କିମ୍ବା ଉଭୟ ଅଛି । ସେହି ପ୍ରକାର ସର୍କିଟକୁ ନେଟୱାର୍କ କୁହାଯାଏ । ଏହି ପ୍ରକାର ନେଟୱାର୍କକୁ ସହଜରେ ସମାଧାନ କରିବା ନିମିତ୍ତ ଏବଂ ତତ୍ସଙ୍ଗେ ସଙ୍ଗେ ବିଭିନ୍ନ କଣ୍ଠକୂଳରେ ପ୍ରବାହିତ କରେଣ୍ଟର ମୂଲ୍ୟ ଜାଣିବା ନିମିତ୍ତ କିରଚୋଫ୍ ନିୟମ (**Kirchhoff's law**) ବ୍ୟବହୃତ ହୁଏ । ଏହା ଦୁଇଗୋଟି ନିୟମକୁ ନେଇ ଗଠିତ, ଯାହାକି

୧. କରେଣ୍ଟ ନିୟମ (**Point law or current law/KVL (Kirchhoff's Current law )**)
୨. ଭୋଲଟେଜ ନିୟମ (**Mesh law or voltage law/KVL (Kirchhoff's Current law)**)

### **କରେଣ୍ଟ ନିୟମ (Point law or current law/KCL)**

ଏହି ନିୟମ ସୂଚାଉଛି ଯେ କୌଣସି ପରିପଥ ଜଙ୍ଗସନ ପଏଣ୍ଟରେ କରେଣ୍ଟର ଗାଣିତିକ ଯୋଗ ଶୂନ୍ୟ ହୁଏ । ଅନ୍ୟ ଉପାୟରେ ଗୋଟିଏ ବିନ୍ଦୁ ଆଡ଼କୁ ଯାଉଥିବା ସମସ୍ତ କରେଣ୍ଟର ଯୋଗ ବିନ୍ଦୁରୁ ବାହାରକୁ ଯାଉଥିବା ସମସ୍ତ କରେଣ୍ଟର ଯୋଗ ସହିତ ସମାନ ହୁଏ ।

ଏହାର ଚିତ୍ର ନିମ୍ନରେ ପ୍ରଦାନ କରାଗଲା ।

[Fig No.-1.1(L)]

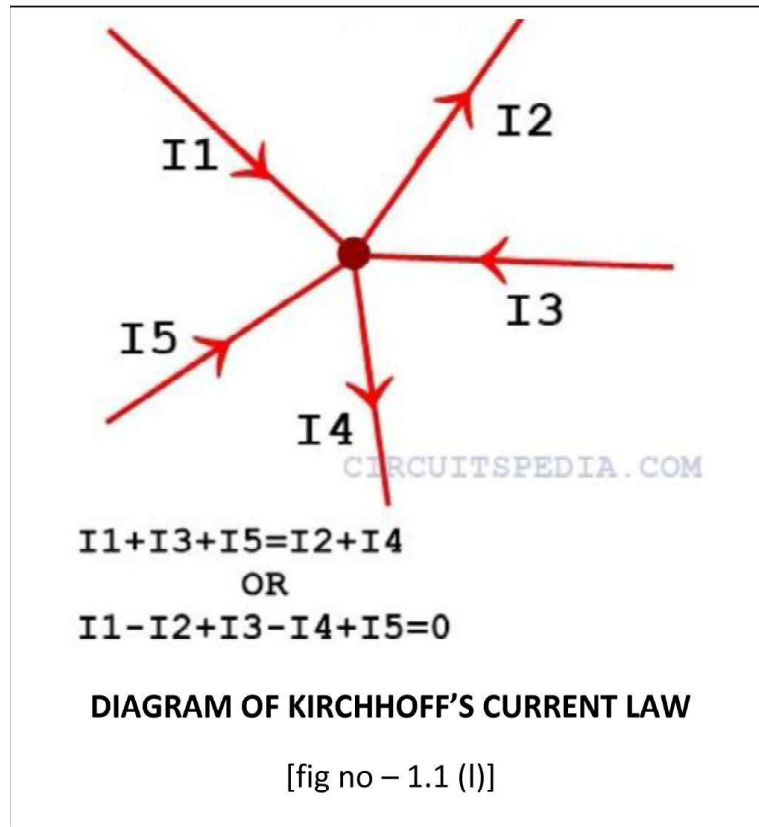

**ମେଶ ନିୟମ କିମ୍ବା ଭୋଲଟେଜ ନିୟମ (Mesh law or Voltage law/KVL)**

ଯେକୌଣସି ବନ୍ଦ ସର୍କିଟରେ ଅଲଗା ଅଲଗା ବ୍ଲକ୍‌ରେ ଭୋଲଟେଜ୍ ଡ୍ରପ୍‌କୁ ଯୋଗ କଲେ ସେହି ସର୍କିଟରେ ଲାଗିଥିବା ଭୋଲଟେଜ୍ ସହ ସମାନ ହୋଇଥାଏ । ଏହାର ଚିତ୍ର ନିମ୍ନରେ ପ୍ରଦାନ କରାଗଲା ।

[Fig No.-1.1(M)]

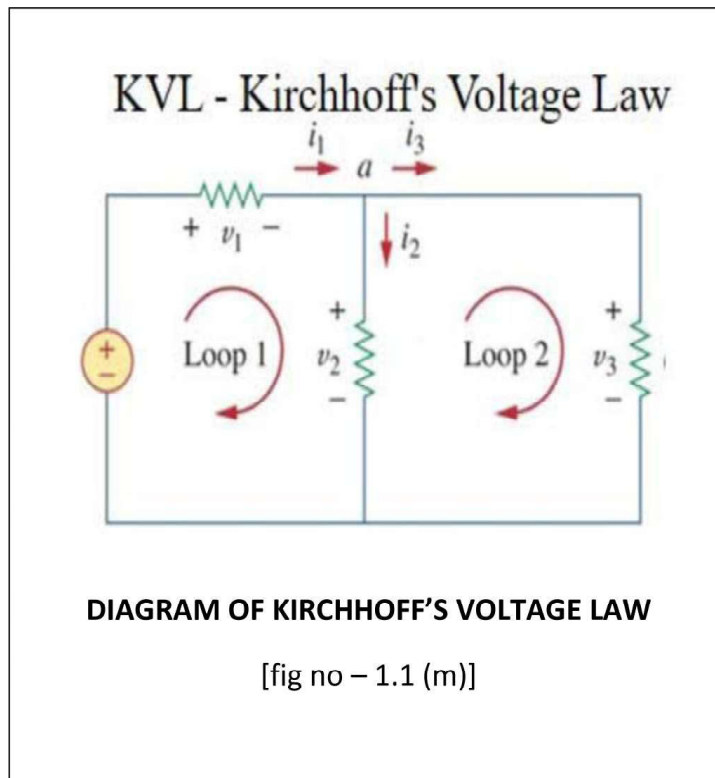

## **Electric Power (ବୈଦ୍ୟୁତିକ ପାୱାର):-**

କାର୍ଯ୍ୟ କରିବାର କ୍ଷମତାର ହାରକୁ ପାୱାର କୁହାଯାଏ । ସେହିଭଳି ଯେଉଁ ହାରରେ ବିଦ୍ୟୁତ ଶକ୍ତି ବ୍ୟୟ କରାଯାଏ, ତାହାକୁ **Electric Power** କୁହାଯାଏ ।

$$P = W/T$$

$$W = VIT$$

‘W’ ର ମୂଲ୍ୟ ସମୀକରଣ (1)ରେ ବ୍ୟବହାର କଲେ

$$P = VIT/T$$

$$P = VI$$

ଓମ୍‌ଙ୍କ ନିୟମ ଅନୁସାରେ

$$V = IR$$

ତେଣୁ  $P = IR \times I$

$$P = I^2R$$

ଓମ୍‌ଙ୍କ ନିୟମ ଅନୁସାରେ

$$I = V/R$$

ତେଣୁ  $P = V \times V/R$

$$P = V^2/R$$

ବିଦ୍ୟୁତ୍ ପାୱାରରେ **SI** ଏକକ ହେଉଛି ୱାଟ୍ (watt) ବା ‘W’

**Note Below:-**

ବିଭବାନ୍ତର **1V** ଓ ବିଦ୍ୟୁତ୍ ପ୍ରବାହ **1A** ହେଲେ ବିଦ୍ୟୁତ୍ ପାୱାର ହେବ **1W** ଅର୍ଥାତ୍ ।

$$1w = 1 \text{ ଭୋଲ୍ଟ} \times 1 \text{ ଏମ୍ପିୟର}$$

$$1w = 1VA$$

ପାୱାରର ବଡ଼ ଏକକ ଅର୍ଥାତ୍ **1 କିଲୋୱାଟ୍ (kilowatt)** ବା **1kw** ବ୍ୟବହାର କରାଯାଏ ।

$$1kw = 1000w$$

ବିଦ୍ୟୁତ୍ ପାୱାରର ସଜ୍ଞା ଅନୁସାରେ ଖର୍ଚ୍ଚ ହେଉଥିବା ବିଦ୍ୟୁତ୍ ଶକ୍ତି = ପାୱାର ସମୟ । ଏଥିରୁ ବିଦ୍ୟୁତ୍ ଶକ୍ତିର ଏକକ ହେବ ୱାଟ୍ ଘଂଟା (**Wh**) । ୧ ୱାଟ୍ ପାୱାର ୧ ଘଂଟା ବ୍ୟବହାର ହେଲେ ୧ ୱାଟ୍ ଘଂଟା ଶକ୍ତି ଖର୍ଚ୍ଚ ହୁଏ । ଆମେ ଘରେ ବ୍ୟବହାର କରୁଥିବା ବିଦ୍ୟୁତ୍ ଶକ୍ତିକୁ କିଲୋୱାଟ୍ ଘଂଟା (**kwh**) ଏକକରେ ମପାଯାଏ । ୧ କିଲୋୱାଟ୍ ଘଂଟା ବିଦ୍ୟୁତ୍ ଶକ୍ତିକୁ ୧ ଯୁନିଟ୍ ବିଦ୍ୟୁତ୍ ଶକ୍ତି ବୋଲି କୁହାଯାଏ ।

$$\begin{aligned} 1 \text{ Wh} &= 1w \times 1h \\ &= 1w (60 \times 60)s \\ &= 3600ws = 3600J \end{aligned}$$

$$\begin{aligned} 1 \text{ kwh} &= 1000 \times 1 \text{ wh} \\ &= 3.6 \times 10^6ws \\ &= 3.6 \times 10^6J \end{aligned}$$

# ପ୍ରଶ୍ନାବଳୀ

୧. ୫ ସେକେଣ୍ଡରେ ୨ କୁଲମ୍ବ ଚାର୍ଜ ପ୍ରବାହିତ ହେଲେ ବିଦ୍ୟୁତ ସ୍ରୋତର ପରିମାଣ କେତେ ?

୨. ଖଣ୍ଡିତ ତାରରେ ୦.୫ ଏମ୍ପିୟର ବିଦ୍ୟୁତ ସ୍ରୋତ ୧ ଘଣ୍ଟା ପ୍ରବାହିତ ହେଲେ ମୋଟ ପ୍ରବାହିତ ଚାର୍ଜର ପରିମାଣ କେତେ ?

୩. ଯଦି ଦୁଇଟି ବିନ୍ଦୁ ମଧ୍ୟରେ ବିଭାନ୍ତର **6V** ହୁଏ ତାହେଲେ ବିନ୍ଦୁ ଦୁଇଟି ମଧ୍ୟରେ **2C** ଚାର୍ଜ ସ୍ଥାନାନ୍ତର କରିବା ପାଇଁ କେତେ କାର୍ଯ୍ୟ ହୁଏ ?

୪.  $1 \mu\text{A} = \underline{\hspace{2cm}} \text{A}$

$1 \text{mA} = \underline{\hspace{2cm}} \text{A}$

୫. ବିଭବାନ୍ତର ମାପିବା ପାଇଁ କେଉଁ କେଉଁ ଉପକରଣ ବ୍ୟବହାର କରାଯାଏ ?

୬. ଓମ୍‌ଙ୍କ ସିଦ୍ଧାନ୍ତ କ'ଣ ?

୭.  $1\Omega$  ଓ  $3\Omega$  ପ୍ରତିରୋଧକୁ ଗୋଟିଏ ପରିପଥରେ ସମାନ୍ତରାଳ ଭାବେ ସଂଯୋଗ କଲେ ସେଗୁଡ଼ିକର ସମତୁଲ୍ୟ ପ୍ରତିରୋଧ କେତେ ହେବ ? ଦେଖାଅ ଯେ ସଂଯୁକ୍ତ ହୋଇଥିବା ଯେ କୌଣସି ପ୍ରତିରୋଧ ଠାରୁ ସମତୁଲ୍ୟ ପ୍ରତିରୋଧ କମ୍ ଅଟେ ।

୮. ଏକ ବିଦ୍ୟୁତ ପରିପଥରେ  $4\Omega$ ,  $5\Omega$ ,  $6\Omega$  ଓ  $7\Omega$  ର ପ୍ରତିରୋଧ ପୃଷ୍ଠିରେ ହୋଇଥିଲେ ତାର ସମତୁଲ୍ୟ ପ୍ରତିରୋଧ କେତେ ?

୯. ବିଦ୍ୟୁତ୍ ପାଞ୍ଚାର କ'ଣ ?

୧୦. ଏସି ଓ ଡିସି ମଧ୍ୟରେ ପାର୍ଥକ୍ୟ ଦର୍ଶାଅ ।

୧୧. ଆର୍ଥିକ କ'ଣ ଏହାର ଉଦ୍ଦେଶ୍ୟ ବିଷୟରେ ବର୍ଣ୍ଣନା କର ।

୧୨. କିରଚୋଫ୍‌ଙ୍କ ନିୟମ କ'ଣ ?

\*\*\*

# ମୂଳ ଇଲେକ୍ଟ୍ରୋନିକ୍ସ ଉପକରଣ ସମ୍ବନ୍ଧୀୟ ସୂଚନା

ସାଧାରଣ ଇଲେକ୍ଟ୍ରୋନିକ୍ସ ଉପକରଣ:-

**Basic Electronics Components:-**

## ରେଜିଷ୍ଟର (**Resistor**)

ପ୍ରତ୍ୟେକ ଚଳନ (ଅନିଚାଳୀ) ବିଦ୍ୟୁତ୍ ସ୍ରୋତ (କରେଣ୍ଟ) ପ୍ରବାହକୁ ପ୍ରତିରୋଧ କରିଥାଏ । ଏହି ପ୍ରତିରୋଧ ଶକ୍ତିକୁ

ରେଜିଷ୍ଟର  
ଏହାର ସୂଚକ

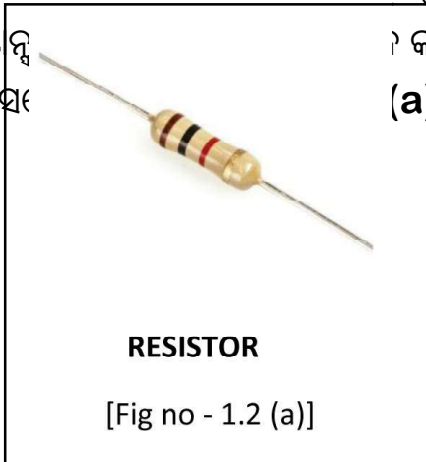

କରୁଥିବା ଉପକରଣକୁ  
**(a)** ଓ [Fig No.-1

ରେଜିଷ୍ଟର ଏବଂ

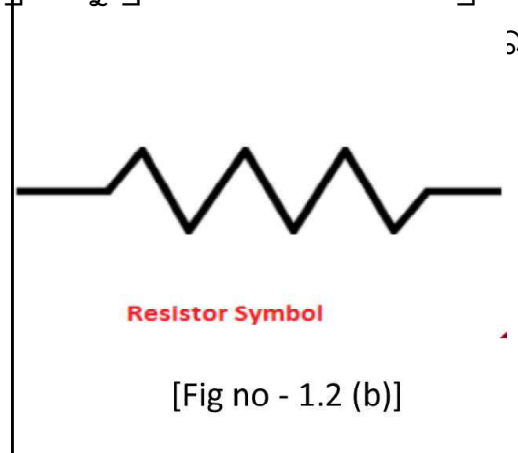

ରେଜିଷ୍ଟରକୁ ମାପିବା ପାଇଁ ଓମ୍ ମିଟର ବ୍ୟବହାର କରାଯାଏ ।

ରେଜିଷ୍ଟରର ମୂଲ୍ୟ ଜାଣିବା ପାଇଁ ଏକ ସୂତ୍ର ନିମ୍ନରେ ପ୍ରଦାନ କରାଗଲା ।

### **BB ROY GB V G W**

**B - Black** (କଳା) - 0

**B - Brown** (ମାଟିଆ) - 1

**R - Red** (ନାଲି) - 2

**O - Orange** (ନାରଙ୍ଗୀ) - 3

**Y - Yellow** (ହଳଦିଆ) - 4

**G - Green** (ସବୁଜ) - 5

**B - Blue** (ନୀଳ) - 6

**V - Violet** (ବାଇଗଣୀ) - 7

**G - Gray** (ପାଉଁଶିଆ) - 8

**W - White** (ଧଳା) - 9

### **Tolerance**

**G - Gold** (ସୁନେଲି) -  $\pm 5\%$

# S - Silver (ରୂପେଲି) - ±10%

ଏହା ସାଧାରଣତଃ 4 band, 5 band କିମ୍ବା 6 band ହୋଇଥାଏ ।

[Fig No.-1.2(c)]

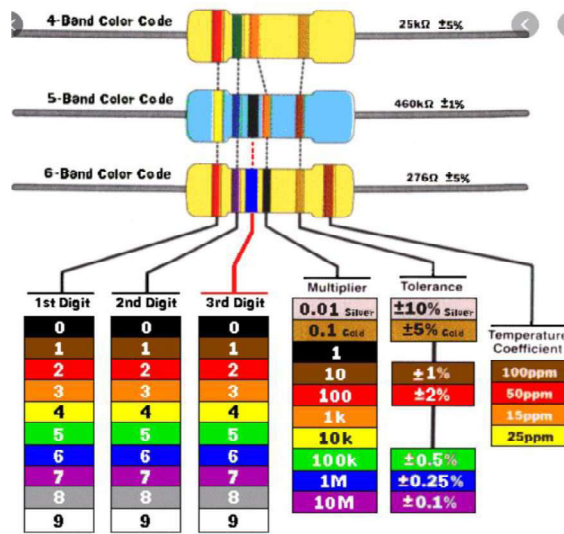

COLOUR CODE DIAGRAM OF RESISTOR

[Fig no - 1.2 (C)]

## ଉଦାହରଣ-୧

ଏକ ଲାଲ, ହଳଦିଆ, ସବୁଜ ଏବଂ ରୂପେଲି ଥିବା ରେଜିଷ୍ଟରର କଲରକୋଡ ହେଉଛି  $24 \times 105 + 10\% = 2400000 + 10\% = 2400000$

## ଉଦାହରଣ -୨

ଗୋଟିଏ ରେଜିଷ୍ଟରର ରେଜିଷ୍ଟାନ୍ସ ହେଉଛି  $୭୭୦୦୦୦ + ୫\%$  ଏହାର କଲର କୋଡ କ'ଣ ହେବ ।

୭ - **Voilet** (ବାଇଗଣି)

୭ - **Blue** (ନୀଳ)

ଅର୍ଥାତ୍ ରେଜିଷ୍ଟରଟି ବାଇଗଣି, ନୀଳ, ହଳଦିଆ ଏବଂ ସୁନେଲି ରଙ୍ଗର ହେବ ।

ଉପଯୁକ୍ତ ଉଦାହରଣରୁ ଆମେ ଜାଣିପାରିଲୁ ଯେ ପ୍ରଥମ ବ୍ୟାଣ୍ଡରେ ରଙ୍ଗର ଅଙ୍କ ସଂଖ୍ୟା, ଦ୍ୱିତୀୟ ବ୍ୟାଣ୍ଡରେ ମଧ୍ୟ ରଙ୍ଗର ଅଙ୍କ ସଂଖ୍ୟା, ତୃତୀୟ ବ୍ୟାଣ୍ଡରେ ରଙ୍ଗର ଅଙ୍କ ସଂଖ୍ୟା ୧୦ର ଘାତ ହୁଏ ଏବଂ ଚତୁର୍ଥ ବ୍ୟାଣ୍ଡକୁ ସହନଶୀଳତା ହିସାବରେ ରହିଥାଏ ।

## ବିଭିନ୍ନ ପ୍ରକାର ରେଜିଷ୍ଟର

### ଫିକ୍ସଡ ରେଜିଷ୍ଟର

ଏହି ପ୍ରକାର ରେଜିଷ୍ଟରରେ ପ୍ରତିରୋଧର ମୂଲ୍ୟ ସ୍ଥିର ରହିଥାଏ । କଲର କୋଡ କିମ୍ବା ମଲଟିମିଟରର ବ୍ୟବହାର କରି ରେଜିଷ୍ଟରର ମୂଲ୍ୟ ନିର୍ଦ୍ଧାରଣ କରିଥାଏ ।

୧. ଫିକ୍ସଡ ରେଜିଷ୍ଟରର ଚିତ୍ର [Fig No.-1.2(d)] ରେ ପ୍ରଦାନ କରାଗଲା ।

### Diagram of fixed Resistor

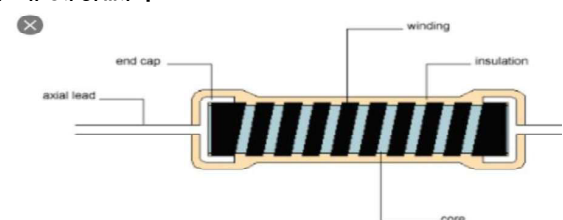

FIXED RESISTOR

[fig no - 1.2 (d)]



### ୫. ପ୍ରିନ୍ଟେଡ୍ କାର୍ବନ ରେଜିଷ୍ଟର (**Printed carbon Resistor**)

କାର୍ବନ କମ୍ପୋଜିଶନ (**Carbon Composition**) ରେଜିଷ୍ଟର (**PCB Printed Circuit Board**) ନିର୍ମାଣ କରିବା ପ୍ରକ୍ରିୟା ସମୟରେ ସିଧାସଳଖ **PCB** ରେ ପ୍ରିନ୍ଟିଂ କରାଯାଇଥାଏ ।  
ପ୍ରିନ୍ଟେଡ୍, କାର୍ବନ ରେଜିଷ୍ଟରର ଚିତ୍ର **[Fig No.-1.2(g)]** ରେ ପ୍ରଦାନ କରାଗଲା ।

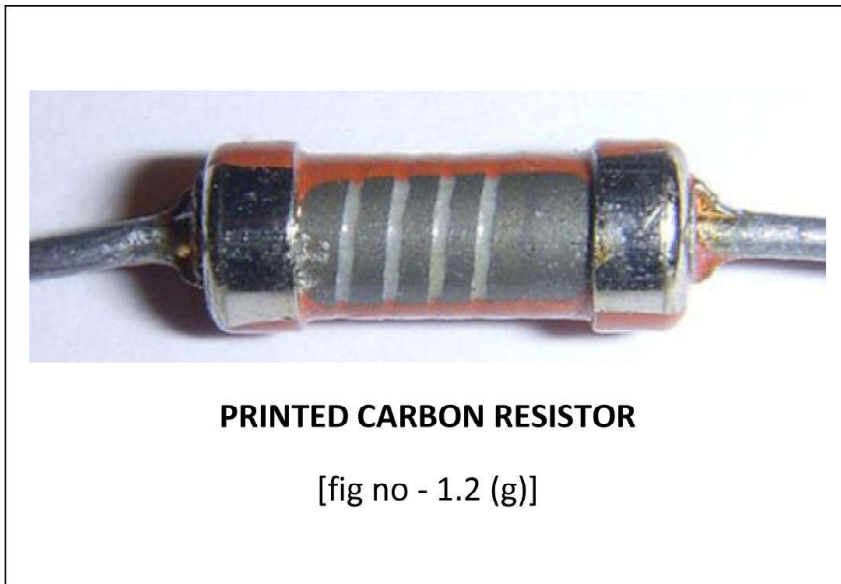

### ଭାରିଏବଲ ରେଜିଷ୍ଟର (**Variable Resistor**)

#### ୧. ଆଡଜଷ୍ଟେବଲ ରେଜିଷ୍ଟର (**Adjustable Resistor**)

ଏହି ପ୍ରକାର **Resistors** ରେ ଗୋଟିଏ ଏବଂ ଅଧିକ ଫିକ୍ସଡ୍ ଟାପିଙ୍ଗ୍ ପଏଣ୍ଟ ଥାଏ । ଯାହା ରେଜିଷ୍ଟାନ୍ସର ମୂଲ୍ୟ ପରିବର୍ତ୍ତନ କରିବାରେ ସହାୟକ ହୋଇଥାଏ । ରେଜିଷ୍ଟାନ୍ସର ମୂଲ୍ୟ ପରିବର୍ତ୍ତନ ପାଇଁ ମୁଭିଂ କନେକ୍ଟିଂ ପ୍ଲାଇରର ବ୍ୟବହୃତ ହୁଏ ।

### ୨. ପୋଟେନ୍ସିଓ ମିଟର (**Potentiometer**)

ପୋଟେନ୍ସିଓ ମିଟର ଏକ ୩ ଟରମିନାଲ ରେଜିଷ୍ଟର ଯାହା **Contineously adjustment taping point**କୁ ନିୟନ୍ତ୍ରଣ କରିଥାଏ ।

ଏଥିରେ ବ୍ୟବହୃତ **Shaft** (ଦଣ୍ଡ) ବା **Slider** ମାଧ୍ୟମରେ ନିୟନ୍ତ୍ରଣ କରିଥାଏ ।

ପୋଟେନ୍ସିଓ ମିଟରର ଚିତ୍ର **[Fig No.-1.2(h)]** ରେ ପ୍ରଦାନ କରାଗଲା ।

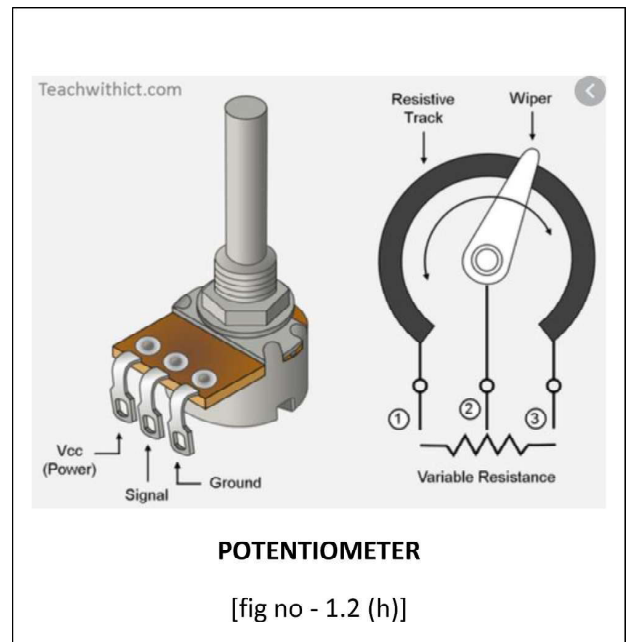

ଗୋଟିଏ **Audio Device**ରେ ବ୍ୟବହୃତ **Volume Control** (ଶବ୍ଦ ନିୟନ୍ତ୍ରକ) ଏକ ପୋଟେନ୍ସିଓ ମିଟର ।

## କାପାସିଟର (**Capacitors**)

କାପାସିଟର ବିଦ୍ୟୁତ୍ ଚାର୍ଜ ସଂରକ୍ଷଣ କରିଥାଏ । ଏହା ଏକ ପାଶିତ ଡିଭାଇସ ଅଟେ ଯାହା ବିଦ୍ୟୁତ୍ ସଂରକ୍ଷଣ କରିବାରେ ବ୍ୟବହୃତ ହୋଇଥାଏ ।

କାପାସିଟର ଏକ ଉପକରଣ ଯାହା ଗଚ୍ଛିତ ଶକ୍ତି (**Store Energy**)କୁ ବିଦ୍ୟୁତ୍ ଚାର୍ଜରେ ପରିଣତ କରିଥାଏ ଏବଂ ଏହା ଦ୍ୱାରା ଏକ ସ୍ଥିତିଜ ବିଦ୍ୟୁତ୍ ବିଭବ (**Static Voltage**) ପ୍ଲେଟ୍ ମାଧ୍ୟମରେ ଉତ୍ପନ୍ନ ହୋଇଥାଏ ।

କାପାସିଟର ଏକ ଛୋଟ ରିଚାର୍ଜ ବ୍ୟାଟେରୀ ଭଳି କାର୍ଯ୍ୟ କରିଥାଏ ।

ଏହାର ଚିତ୍ର **[Fig No.-1.2(i)]** ଓ **[Fig No.-1.2(j)]** ରେ ପ୍ରଦାନ କରାଗଲା ।

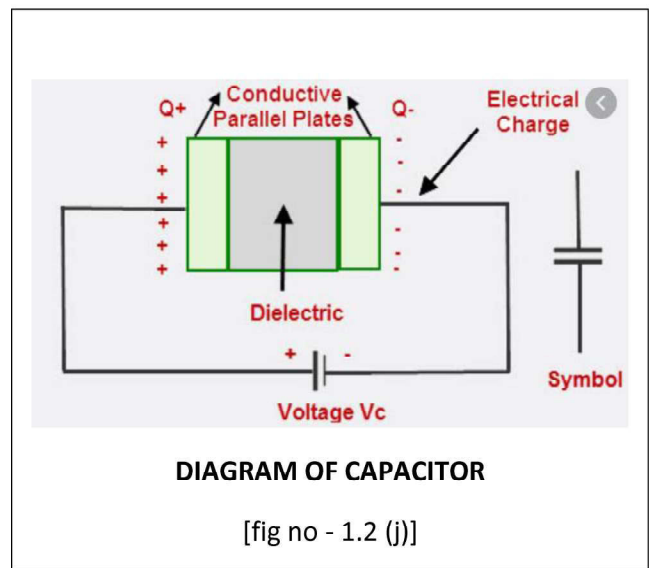
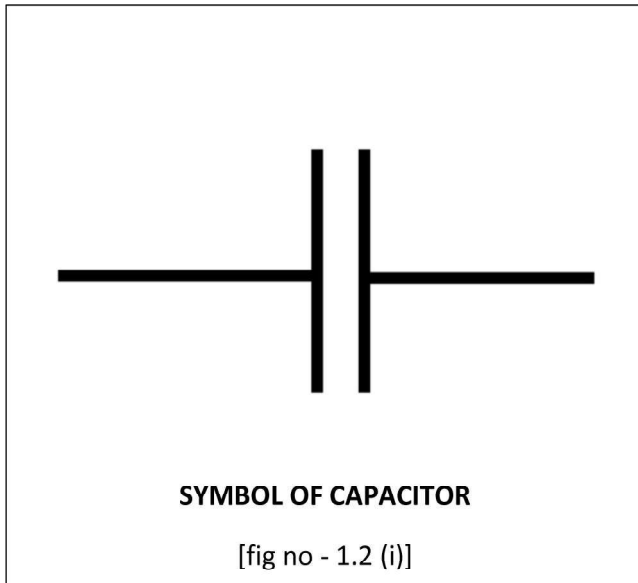

## କାପାସିଟରର ଗଠନ (**Construction of Capacitor**)

[Fig No.-1.2(k)]

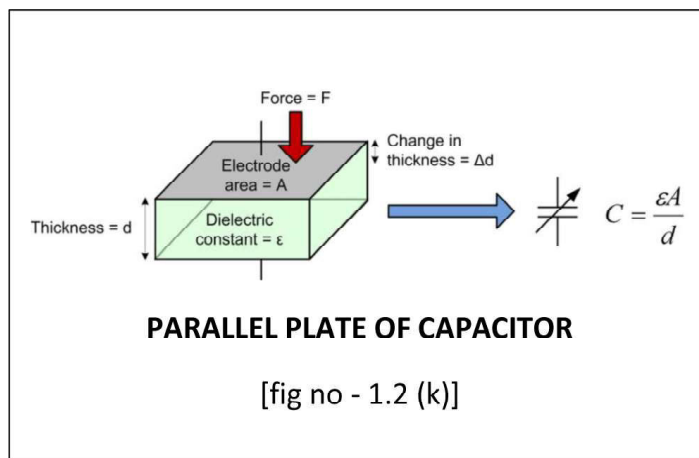

• ସାଧାରଣତଃ କାପାସିଟରରେ ୨ଟି (**Parallel Plate**) ରହିଥାଏ, ଯାହାକି ମେଟାଲରେ ନିର୍ମିତ ଏବଂ ବିଦ୍ୟୁତ୍ ପରିବାହୀ ଯୁକ୍ତ ହୋଇଥାଏ । ପ୍ଲେଟ୍ଗୁଡ଼ିକ ପରିସର ବିଚ୍ଛିନ୍ନ ଭାବରେ ରହିଥାନ୍ତି ।

• ପ୍ଲେଟ୍ଗୁଡ଼ିକ ମଧ୍ୟରେ ଏକ ଉତ୍ତମ କୁପରିବାହୀ ପଦାର୍ଥ ଯଥା: ମାଇକା, ଶେରାମିକ୍, ପ୍ଲାଷ୍ଟିକ୍, ଏଆର୍, ତରଳ ଜେଲ୍କୁ ଇନସୁଲେଟିଙ୍ଗ ମିଡ଼ିୟମ ଭାବରେ ବ୍ୟବହୃତ କରାଯାଏ ।

• କାପାସିଟରର କୁପରିବାହୀ ଅଂଶକୁ ଡାଇଇଲେକ୍ଟ୍ରିକ୍ କୁହାଯାଏ ।

• କାପାସିଟର ବିଦ୍ୟୁତ୍ ଚାର୍ଜ ଆକାରରେ ଶକ୍ତିକୁ ସଂଚୟ କରି ରଖୁଥାଏ ।

• କାପାସିଟରର ଗୁଣକୁ କାପାସିଟାନ୍ସ କୁହାଯାଏ । ଗୋଟିଏ କାପାସିଟରରେ କାପାସିଟାନ୍ସର ମୂଲ୍ୟ ସେଥିରେ ପ୍ରବାହିତ ବିଦ୍ୟୁତ୍ ବିଭବ ଏବଂ ବିଦ୍ୟୁତ୍ ଚାର୍ଜର ଅନୁପାତ ଅଟେ ।

$$C = Q / V$$

• ଯେତେବେଳେ ବିଦ୍ୟୁତ୍ ସ୍ରୋତ କାପାସିଟରକୁ ପ୍ରବେଶ କରେ ସେତେବେଳେ ଏହା ଚାର୍ଜ ହେବାକୁ ଲାଗେ । ଫଳରେ ଇଲୋକ୍ଟ୍ରୋଷ୍ଟାଟିକ୍ ଫିଲ୍ଡ ବେଶୀ ଶକ୍ତିଶାଳୀ ହୁଏ ଏବଂ ଶକ୍ତିକୁ ସଂଚୟ କରିଥାଏ ।

• ଯେତେବେଳେ ବିଦ୍ୟୁତ୍ ସ୍ରୋତର ଦିଗ ବାହାରକୁ ହୋଇଥାଏ, ଏହାର ଦୁଇଟି ପ୍ଲେଟ୍ ବିଦ୍ୟୁତ୍ ବିଭବାନ୍ତରକୁ ହ୍ରାସ କରିଥାଏ ଏବଂ କାପାସିଟରକୁ ଡିସଚାର୍ଜିଂ କରିଥାଏ, ଯାହା ଦ୍ୱାରା ଶକ୍ତି (**Energy**) ପ୍ଲେଟ୍‌ରୁ ବାହାରକୁ ଆସିଥାଏ ।

**କାପାସିଟାନ୍ସ (Capacitance)**

କାପାସିଟରର ଦୁଇଟି ପ୍ଲେଟ୍ ମଧ୍ୟରେ ଚାର୍ଜ ସଂରକ୍ଷଣର ଗୁଣକୁ କାପାସିଟାନ୍ସ କୁହାଯାଏ ଏବଂ ଚାର୍ଜ ଇଲୋକ୍ଟ୍ରୋଷ୍ଟାଟିକ୍ କ୍ଷେତ୍ର (**Electrostatic Field**) ଆକାରରେ ସଂରକ୍ଷଣ ହୋଇଥାଏ ।

କାପାସିଟରର ଚାର୍ଜ ସଂରକ୍ଷଣ ଦକ୍ଷତାକୁ **Capacitance** ଦ୍ୱାରା ମପାଯାଏ ।

**କାପାସିଟାନ୍ସର ଏକକ (Unit of Capacitance)**

କାପାସିଟରର ଏକକ ହେଉଛି ଫାରାଡେ **Farade** ଏବଂ ଏହାକୁ **'F'** ଦ୍ୱାରା ସୂଚିତ କରାଯାଇଥାଏ ।

ଏହା ବ୍ରିଟିଶ୍ ବୈଜ୍ଞାନିକ ମାଇକେଲ୍ ଫାରାଡେଙ୍କ ନାମ ଅନୁସାରେ ନାମିତ ହୋଇଛି ।

ଗୋଟିଏ କାପାସିଟରର ଦୁଇଟି ପ୍ରାନ୍ତ ମଧ୍ୟରେ ବିଦ୍ୟୁତ୍ ବିଭବ ଏକ ଭୋଲଟ୍ ଥାଇ ଏବଂ କୁଲମ୍ବ ଚାର୍ଜ ସଂରକ୍ଷଣ ହେଲେ ତାହାକୁ ଏକ ଫାରାଡେ କୁହାଯାଏ ।

$$C = Q/V \quad \text{ତେଣୁ} \quad 1F = 1C / 1V$$

**Standard Unit of Capacitance**

ମାଇକ୍ରୋ ଫାରାଡେ =  $10^{-6}F$  ( $1\mu f$ )

ନାନୋ ଫାରାଡେ =  $10^{-9}F$  ( $1nf$ )

ପିକୋ ଫାରାଡେ =  $10^{-12}F$  ( $1pf$ )

**କାପାସିଟରର ପ୍ରକାର ଭେଦ (Types of Capacitor)**

**୧. ଭାଇଇଲେକ୍ଟ୍ରିକ୍ କାପାସିଟର**

ଏହା ସାଧାରଣତଃ ପରିବର୍ତ୍ତନୀୟ, ଏଥିରେ କାପାସିଟାନ୍ସର ପରିବର୍ତ୍ତନ ହୋଇଥାଏ ।

ଏହାର ଚିତ୍ର **[Fig No.-1.2(L)]** ରେ ପ୍ରଦାନ କରାଗଲା ।

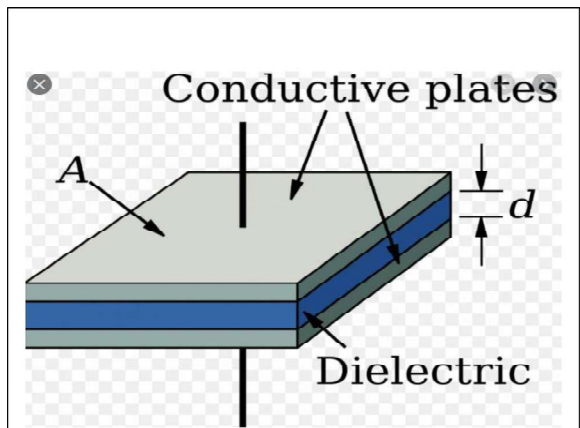

DIAGRAM OF DIELECTRIC CAPACITOR

[fig no - 1.2 (l)]

## ଫିଲ୍ମ କାପାସିଟର (**Film Capacitor**):-

ଫିଲ୍ମ କାପାସିଟରକୁ ପ୍ଲାଷ୍ଟିକ୍ କାପାସିଟର କୁହାଯାଏ ।

ଏଥିରେ ପଲିଷ୍ଟେରନ୍, ଟେଫଲନ୍, ପଲିକାର୍ବୋନେଟକୁ ଡାଇଇଲେକ୍ଟ୍ରିକ୍ ପଦାର୍ଥ ଭାବରେ ବ୍ୟବହାର କରାଯାଏ ।

ଏହାର ଚିତ୍ର [Fig No.-1.2(M)] ରେ ପ୍ରଦାନ କରାଗଲା ।

[Fig No.-1.2(M)]

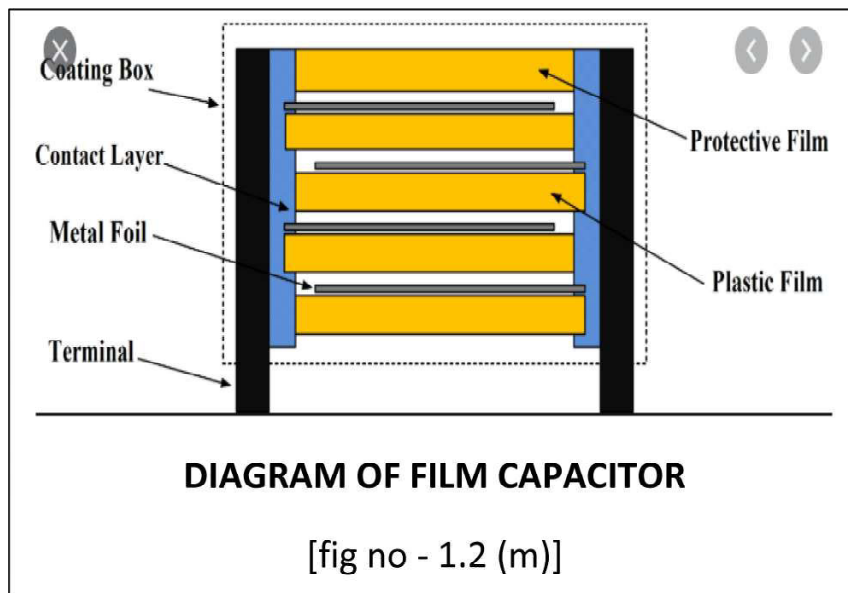

## ୩. ସେରାମିକ୍ କାପାସିଟର (**Ceramic Capacitor**)

ସେରାମିକ୍ କାପାସିଟରକୁ ଡିଏକ୍ କାପାସିଟର ମଧ୍ୟ କୁହାଯାଏ । କାରଣ ଏହାର ଦୁଇ ପାର୍ଶ୍ୱରେ ଛୋଟ ପ୍ରୋପେଲିନ୍ କିମ୍ବା ସେରାମିକ୍ ଡିଏକ୍ଟର ପ୍ରଲେପ ଥାଏ ।

ଏହାର ଚିତ୍ର [Fig No.-1.2(N)] ରେ ପ୍ରଦାନ କରାଗଲା ।

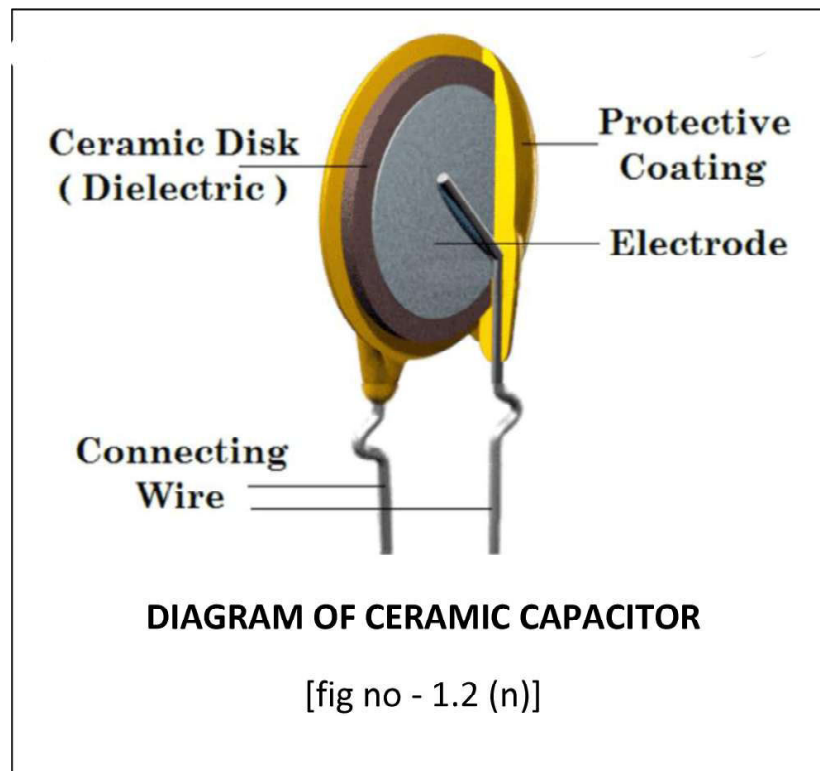

ଏହାର ପରିସର ଅଳ୍ପ ପିକୋଫାରାଡେରୁ ମାଇକ୍ରୋଫାରାଡେ ମଧ୍ୟରେ ଥାଏ ।

## ୪. ଇଲେକ୍ଟ୍ରୋଲାଇଟ୍ କାପାସିଟର (**Electrolytic Capacitor**)

ଏହା କେବଳ ସଳଖ ବିଦ୍ୟୁତରେ ବ୍ୟବହୃତ ହୁଏ । ଏହା ବହୁତ କାପାସିଟାନ୍ସ ପାଇଁ ସାଧାରଣତଃ ବ୍ୟବହାର କରାଯାଏ । ଏନୋଡ୍ ପାଇଁ ଏକ ପତଳା ମେଟାଲିକ୍ ଫିଲ୍ମ ଲୋୟାର ଇଲେକ୍ଟ୍ରୋଡ୍ ଭାବରେ ବ୍ୟବହାର କରାଯାଏ । ଏହାର ଚିତ୍ର [Fig No.-1.2(O)] ରେ ପ୍ରଦାନ କରାଗଲା ।

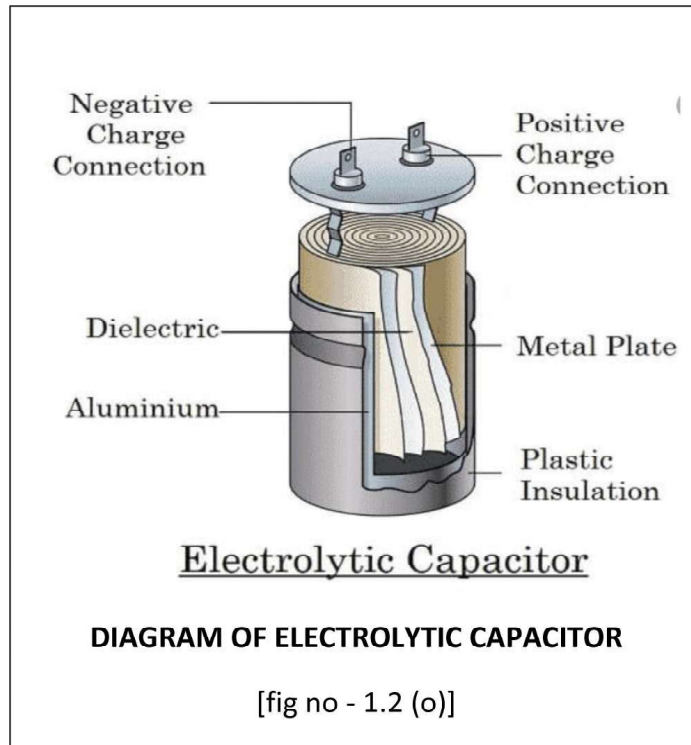

## ଇଣ୍ଡକ୍ଟର (**Inductor**)

ଯେତେବେଳେ ବିଦ୍ୟୁତ୍ ସ୍ରୋତ (**Electric Current**) ଗୋଟିଏ ସୁପରିବାହୀ ମଧ୍ୟ ଦେଇ ପ୍ରବାହିତ ହୋଇଥାଏ, ସେତେବେଳେ ତୁମ୍ବକୀୟ କ୍ଷେତ୍ରରେ ଏକ ବଳୟ ସେହି ସୁପରିବାହୀ ମଧ୍ୟ ଦେଇ ପ୍ରବାହିତ ହୋଇଥାଏ । ତୁମ୍ବକୀୟ କ୍ଷେତ୍ରରେ ବଳୟ ସୁପରିବାହୀର ଚତୁଃପାର୍ଶ୍ୱରେ ହୋଇଥାଏ ଏବଂ ତୁମ୍ବକୀୟ ରେଖାର ଉତ୍ପନ୍ନ ହୋଇଥାଏ ।

ଏହାର ଚିତ୍ର [Fig No.-1.2(P)] ରେ ପ୍ରଦାନ କରାଗଲା ।

[Fig No.-1.2(P)]

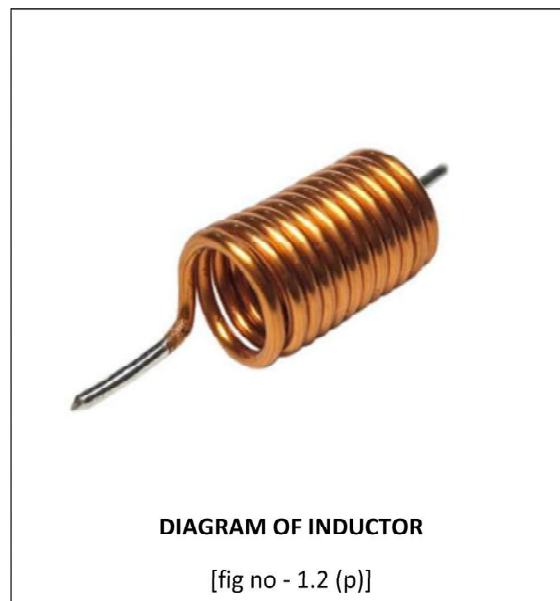

ଏହି ତୁମ୍ବକୀୟ ରେଖାଗୁଡ଼ିକ ବିଦ୍ୟୁତ୍ ସ୍ରୋତ ସହ ସମାନ୍ୱୟାତୀ ।

## ବିଭିନ୍ନ ପ୍ରକାର ଇଣ୍ଡକ୍ଟର କୋରର କୋର ଗୁଡ଼ିକ (Different types of Inductor Core)

୧. ଏଆର କୋର ଇଣ୍ଡକ୍ଟର (Air Cored Induction)
୨. ଆଇରନ କୋର ଇଣ୍ଡକ୍ଟର (Iron Cored Induction)
୩. ଫେରାଇଟ୍ କୋର ଇଣ୍ଡକ୍ଟର (Ferrite Cored Induction)
୪. ଆଇରନ୍ ପାୱାର ଇଣ୍ଡକ୍ଟର (Iron Power Induction)

## ଇଣ୍ଡକ୍ଟରର ଏକକ (Unit of Inductance)

ଇଣ୍ଡକ୍ଟର ର ଗୁଣକୁ ଇଣ୍ଡକ୍ଟାନ୍ସ କୁହାଯାଏ । ଏହାର ଏକକ ହେନେରୀ ଏହାକୁ **H** ଦ୍ୱାରା ସୂଚିତ କରାଯାଏ ।

## ଟ୍ରାନ୍ସଫରମର (Transformer)

ଟ୍ରାନ୍ସଫରମର ଏକ ସ୍ଥିତିଶୀଳ ବୈଦ୍ୟୁତିକ ଉପକରଣ ଯାହା ଏକ ନିର୍ଦ୍ଦିଷ୍ଟ ଆବୃତ୍ତି ନିମ୍ନ ବିଦ୍ୟୁତ୍ ବିଭବାନ୍ତରକୁ ଉଚ୍ଚ ବିଭବାନ୍ତର କିମ୍ବା ଉଚ୍ଚ ବିଦ୍ୟୁତ୍ ବିଭବାନ୍ତରକୁ ନିମ୍ନ ବିଦ୍ୟୁତ୍ ବିଭବାନ୍ତରରେ ପରିବର୍ତ୍ତନ କରିଥାଏ ।

ଟ୍ରାନ୍ସଫରମରର ଚିତ୍ର [Fig No.-1.2(Q)] ରେ ପ୍ରଦାନ କରାଗଲା ।

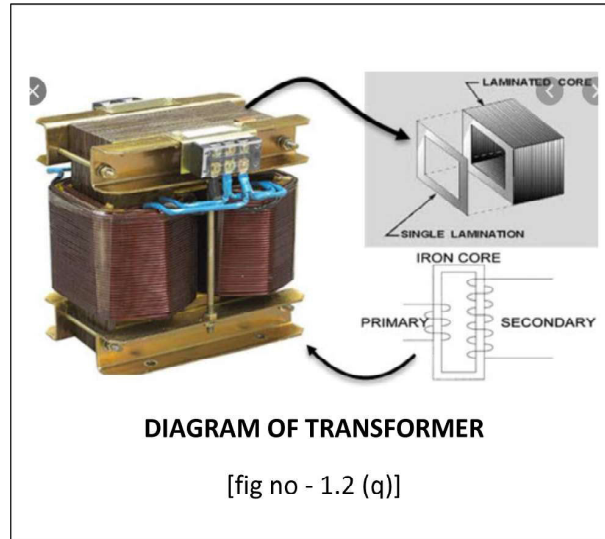

## ଟ୍ରାନ୍ସଫରମରର ପ୍ରକାର ଭେଦ :- (Types of Transformer)

ଗଠନ ଦୃଷ୍ଟିରୁ ଏହା ୨ ପ୍ରକାରର

୧. କୋର ଟାଇପ୍ (Core Type)
୨. ସେଲ୍ ଟାଇପ୍ (Shell Type)

ଭୋଲଟେଜ୍ ଦୃଷ୍ଟିରୁ ଏହା

୧. ଷ୍ଟେପ୍ ଅପ୍ (Step up)
୨. ଷ୍ଟେପ୍ ଡାଉନ୍ (Step down)

କୁଲିଙ୍ଗ୍ ଦୃଷ୍ଟିରୁ ଏହା

୧. ଅଏଲ କୁଲ୍ (Oil Cool)
୨. ଏଆର କୁଲ୍ (Air Cool)

ଯନ୍ତ୍ରପାତି ଦୃଷ୍ଟିରୁ

୧. ପୋଟେନ୍ସିଆଲ ଟ୍ରାନ୍ସଫରମର (Potential Transformer)
୨. କରେଣ୍ଟ ଟ୍ରାନ୍ସଫରମର (Current Transformer)

## ବ୍ୟବହାର ଦୃଷ୍ଟିରୁ

୧. ପାୱାର ଟ୍ରାନ୍ସଫରମର (**Power Transformer**)

୨. ଡିଷ୍ଟ୍ରିବ୍ୟୁସନ୍ ଟ୍ରାନ୍ସଫରମର (**Distribution Transformer**)

## ସଂଯୋଗ ଦୃଷ୍ଟିରୁ

୧. ସିଙ୍ଗଲ ଫେଜ୍ (**Single Phase**)

୨. ଥ୍ରୀ ଫେଜ୍ (**Three Phase**)

## ଫାରାଡେଙ୍କର ବିଦ୍ୟୁତ୍ ଚୁମ୍ବକୀୟ ପ୍ରେରଣ (**Farade's Law of Electromagnetic Induction**)

କୌଣସି ଏକ ତାର କୁଣ୍ଡଳୀ ଚତୁଃପାର୍ଶ୍ୱରେ ଚୁମ୍ବକୀୟ କ୍ଷେତ୍ରର ଗତି କିମ୍ବା ଚୁମ୍ବକୀୟ କ୍ଷେତ୍ରର ଚାରିପାଖରେ କୁଣ୍ଡଳୀରେ ଗତି ହେଲେ ସେହି କୁଣ୍ଡଳୀରେ ବିଦ୍ୟୁତ୍ ସ୍ରୋତର ଉତ୍ପନ୍ନ ହେବ ।

$$- N \frac{d\Phi}{dt}$$

ଚିହ୍ନଟି ଲେଖାଯାଇ ନିୟମକୁ ଆସିଅଛି ।

ଟ୍ରାନ୍ସଫରମର କାର୍ଯ୍ୟ ପ୍ରଣାଳୀ (**Working Principle of Transformer**)

[Fig No.-1.2(R)]

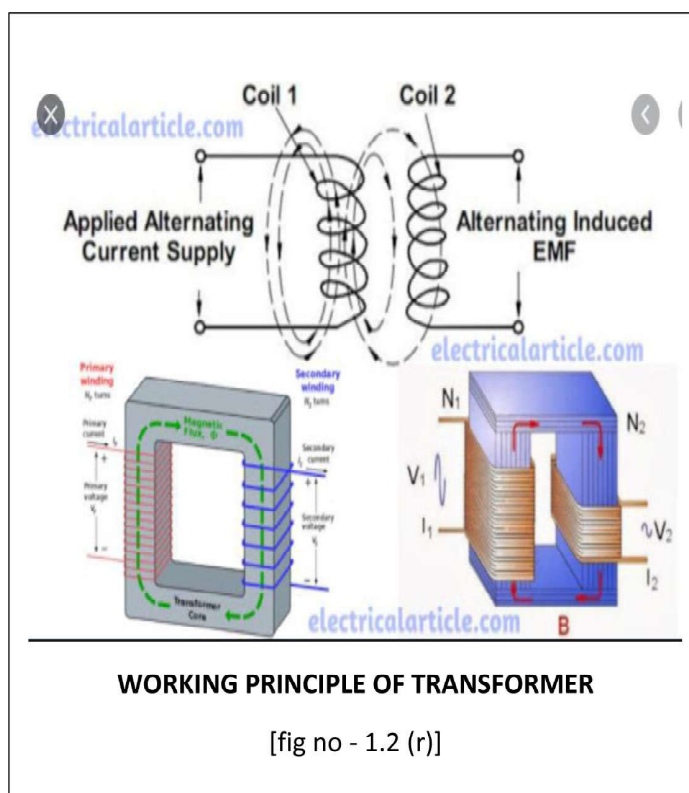

ଟ୍ରାନ୍ସଫରମର ପ୍ରାରମ୍ଭିକ ଓଲଟିରେ ସମ୍ପୂର୍ଣ୍ଣ ଦେଲେ ସେଥିରୁ କ୍ଷୁଦ୍ର ଚୁମ୍ବକୀୟ ରେଖା ପରିବର୍ତ୍ତନଶୀଳ ହୋଇଥାଏ । ଏହି ପରିବର୍ତ୍ତନଶୀଳ ଚୁମ୍ବକୀୟ ରେଖାଗୁଡ଼ିକ ସେକେଣ୍ଡାରୀ ଓଲଟିରେ ପ୍ରବେଶ (**Induced**) ହୋଇଥାଏ । ଯାହା ଫାରାଡେଙ୍କର ବିଦ୍ୟୁତ୍ ଚୁମ୍ବକୀୟ ପ୍ରେରଣ (**Farade's law of electromagnetic Induction**) କୁ ଏହା ଅବଲମ୍ବନ କରୁଛି । ତେଣୁ ଟ୍ରାନ୍ସଫରମର ଫାରାଡେଙ୍କ ନିୟମ ଓ ମୁ୍ୟୁରୁଆଳ (**Mutual**) ଇଣ୍ଡକସନ୍ ନିୟମ ଅନୁସାରେ କାର୍ଯ୍ୟ କରୁଛି ।

## ଟ୍ରାନ୍ସଫରମର ବିବରଣୀ (**Specification of Transfor**)

ଟ୍ରାନ୍ସଫରମର ରେଟିଙ୍ଗ୍ ସାଧାରଣତଃ **KVA** ଓ ଭୋଲ୍ଟେଜ୍ (**Voltage**)ରେ ହୋଇଥାଏ । ଉଦାହରଣ = **5 KVA, 33/11KV Transformer**

**Connection** ଦୃଷ୍ଟିରୁ ଏହାକୁ ମଧ୍ୟ ଷ୍ଟାର (**Star**) ଓ ଡେଲଟା (**Delta**) ଭାବରେ ରେଟିଙ୍ଗ୍ କରାଯାଇଥାଏ ।

## ଡାଇଓଡ୍ (Diode)

ଡାଇଓଡ୍ ଗୋଟିଏ ଅର୍ଦ୍ଧପରିବାହୀ ବୈଦ୍ୟୁତିକ ଉପକରଣ ଯାହା ଏକ ନିର୍ଦ୍ଦିଷ୍ଟ ଦିଗରେ ବିଦ୍ୟୁତ୍ ପ୍ରବାହ କରିଥାଏ । ସାଧାରଣତଃ ଡାଇଓଡ୍ ଟି ଗୋଟିଏ **P-N** ଜଙ୍କସନ୍‌କୁ ନେଇ ଗଠିତ ହୋଇଥାଏ ।

ଏହାର ଚିତ୍ର [Fig No.-1.2(S)]ରେ ପ୍ରଦାନ କରାଗଲା ।

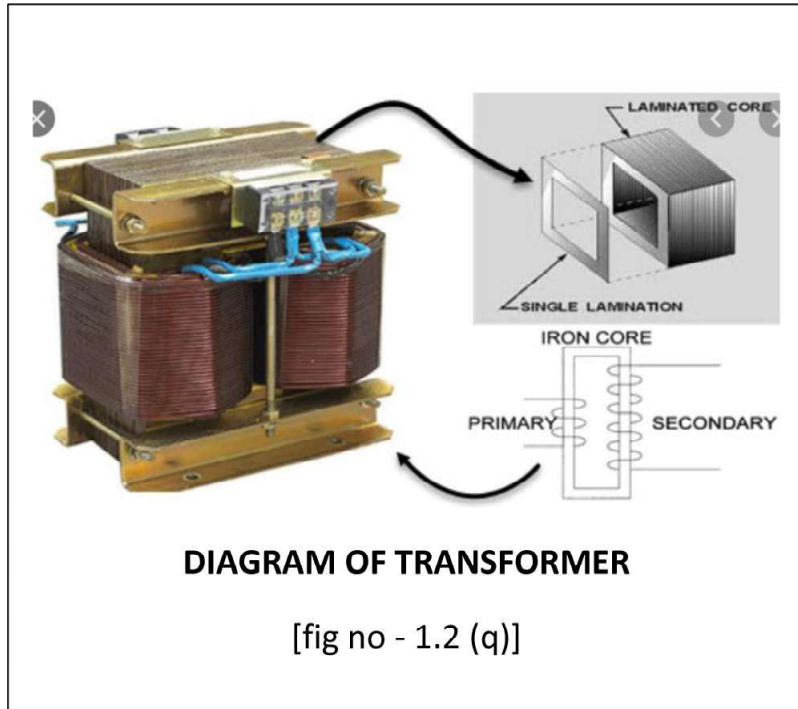

ଯଦି ଗୋଟିଏ ଫ଼ରସ଼ଯୋଗୀ ଖାଦ ଯଥା: (ଫ଼ସ଼ରଫ଼ରସ଼, ଆର୍ସେନିକ୍)

ଅର୍ଦ୍ଧପରିବାହୀରେ ମିଶାଇବା ତେବେ **N type Semiconductor** ସୃଷ୍ଟି ହେବ ।

ଏହାର ଚିତ୍ର [Fig No.-1.2(T)] ରେ ପ୍ରଦାନ କରାଗଲା ।

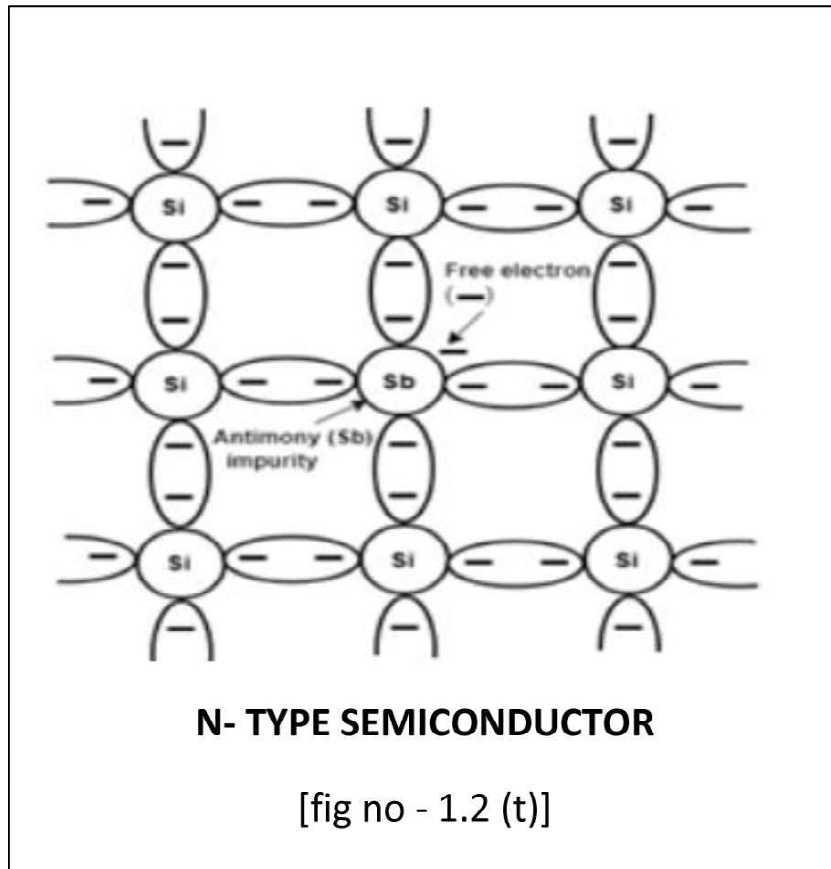

ଯଦି ଗୋଟିଏ ତ୍ରିସଂଯୋଗୀ ଖାଦ ଯଥା (ବୋରନ୍, ଆଲୁମିନିୟମ) ଅର୍ଦ୍ଧପରିବାହୀରେ ମିଶାଇବା ତେବେ **P type semiconductor** ସୃଷ୍ଟି ହେବ । ଏହାର ଚିତ୍ର [Fig No.-1.2(U)] ରେ ପ୍ରଦାନ କରାଗଲା ।

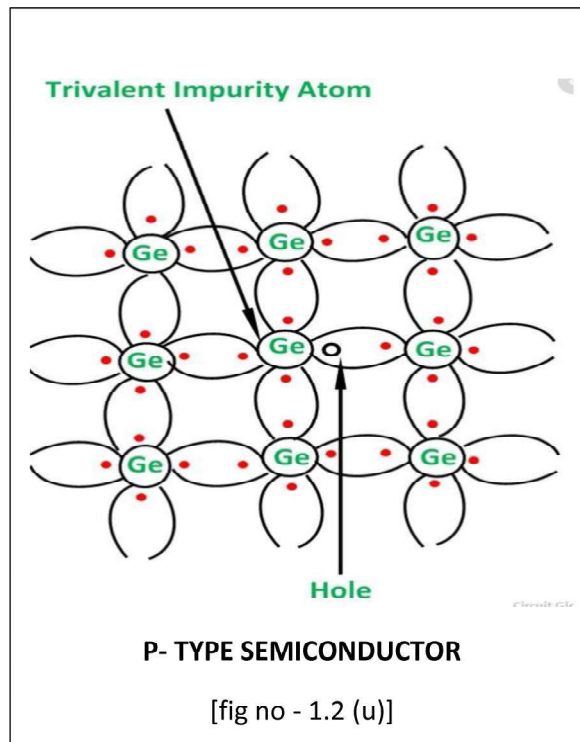

### ଡାଇଓଡର ଗଠନ (Construction of Diode)

ଗୋଟିଏ ଡାଇଓଡ୍ ସାଧାରଣତଃ **P** ପ୍ରକାର ଅର୍ଦ୍ଧପରିବାହୀ ଓ **N** ପ୍ରକାର ଅର୍ଦ୍ଧପରିବାହୀର ମିଶ୍ରଣରେ ତିଆରି ହୋଇଥାଏ, ଯାହାକି **P layer** ଉପରେ **N Layer** ରହିଥାଏ । **P type** ରେ ହୋଲ (Hole) ଅଧିକ ଥିବା ବେଳେ **N type**ରେ ଇଲେକ୍ଟ୍ରନ୍ ଅଧିକ ରହିଥାଏ । ଏହାର ଚିତ୍ର [Fig No.-1.2(V)] ରେ ପ୍ରଦାନ କରାଗଲା ।

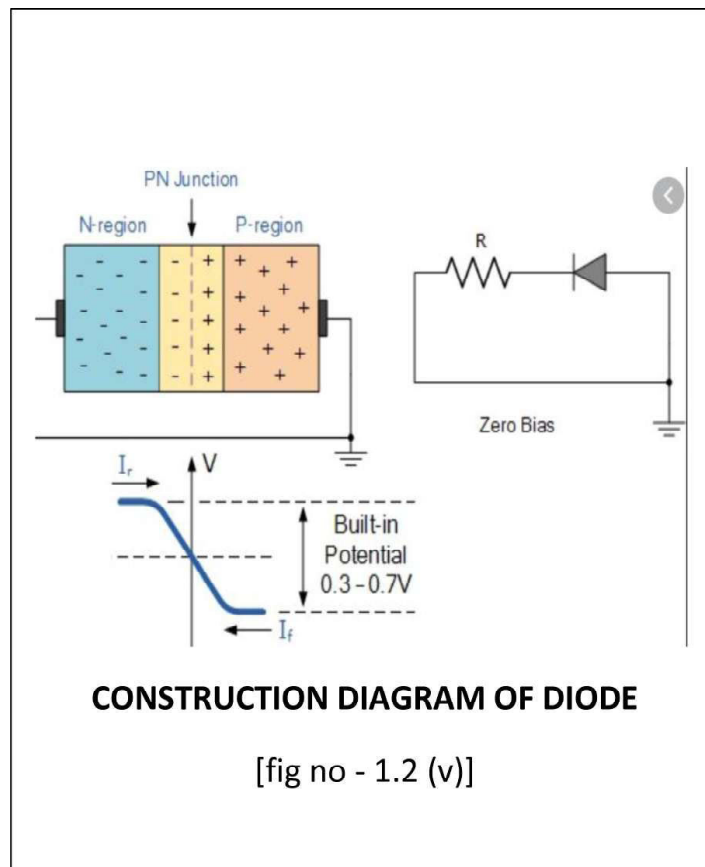

## ଡାଇଓଡର ବ୍ୟବହାର (Specific use of Diode)

ଏହା ସାଧାରଣତଃ **AC** ରୁ **DC** ରେ ପରିବର୍ତ୍ତନ କରିବା ପାଇଁ ରେକ୍ଟିଫାଇରରେ ବ୍ୟବହାର କରାଯାଏ ।

## ଟ୍ରାନ୍ଜିଷ୍ଟର (Transistor) ଓ ଏହାର ଗଠନ (It's Construction)

ଟ୍ରାନ୍ଜିଷ୍ଟର ଗୋଟିଏ ଅର୍ଦ୍ଧପରିବାହୀ ଉପକରଣ ଯାହା ସାଧାରଣତଃ **Amplify** କରିବା ପାଇଁ ବ୍ୟବହାର କରାଯାଏ ।

ଏହା ଇଲେକ୍ଟ୍ରୋନିକ୍ ସିର୍କିଟ୍ ଏବଂ ଇଲେକ୍ଟ୍ରିକାଲ ପାୱାରକୁ ସିଲ୍ଡ୍ କରିଥାଏ ।

ଯେତେବେଳେ ଦୁଇଟି **N** ପ୍ରକାରର ଅର୍ଦ୍ଧପରିବାହୀ ଓ ଗୋଟିଏ **P** ପ୍ରକାର ଅର୍ଦ୍ଧପରିବାହୀ ସମାଣ୍ଡ ଓଁର ହୋଇଥାଏ ତାହାକୁ **NPN** ଟ୍ରାନ୍ଜିଷ୍ଟର କୁହାଯାଏ ।

ଯେତେବେଳେ ଦୁଇଟି **P** ପ୍ରକାରର ଅର୍ଦ୍ଧପରିବାହୀ ଓ ଗୋଟିଏ **N** ପ୍ରକାର ଅର୍ଦ୍ଧପରିବାହୀ ସମାଣ୍ଡ ଓଁର ହୋଇଥାଏ ତାହାକୁ **PNP** ଟ୍ରାନ୍ଜିଷ୍ଟର କୁହାଯାଏ ।

ଏହାର ଚିତ୍ର [Fig No.-1.2(W)] ରେ ପ୍ରଦାନ କରାଗଲା ।

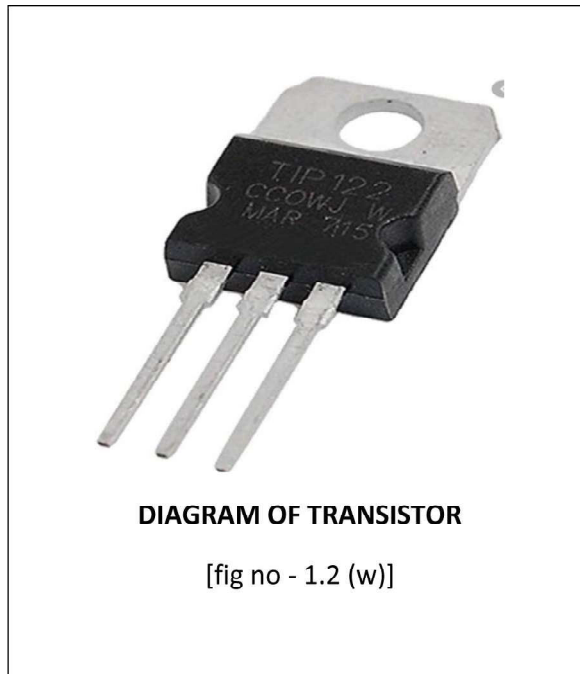

## ଟ୍ରାନ୍ଜିଷ୍ଟରର କାର୍ଯ୍ୟ (Working of Transistor)

ଟ୍ରାନ୍ଜିଷ୍ଟର ସାଧାରଣତଃ ଭୋଲଟେଜ୍, କରେଣ୍ଟ, ପାୱାର ଓ ଆବୃତ୍ତିକୁ କମ୍ ବା ବେଶୀ କରିବା ପାଇଁ ବ୍ୟବହୃତ କରାଯାଏ । ଟ୍ରାନ୍ଜିଷ୍ଟରର ଗୋଟିଏ **Pair** ପ୍ରାନ୍ତରେ **Voltage** କିମ୍ବା **Current** ପ୍ରୟୋଗ କଲେ ତାହା ଅନ୍ୟ ପ୍ରାନ୍ତର **Pair** ଅଗ୍ରର **Current** କୁ ପରିବର୍ତ୍ତନ କରିଥାଏ ।

ଟ୍ରାନ୍ଜିଷ୍ଟରର ଗୋଟିଏ ଅଗ୍ରଥାଏ ଯଥା: ୧. ଏମିଟର (**Emmitter**)

୨. ବେସ୍ (**Base**)

୩. କଲେକ୍ଟର (**Collection**)

ଟ୍ରାନ୍ଜିଷ୍ଟରକୁ ସମ୍ପୂର୍ଣ୍ଣ ପ୍ରଦାନ କରିବାକୁ ବାଏସିଂ (**Baising**) କୁହାଯାଏ ।

ସାଧାରଣତଃ କାର୍ଯ୍ୟ ପାଇଁ **Base Emitter Junction** କୁ **Forward Bias** ଏବଂ **Collector Junction** କୁ **Reverse Bias** କରାଯାଏ ।

[Fig No.-1.2x(a)]

[Fig No.-1.2x(b)]

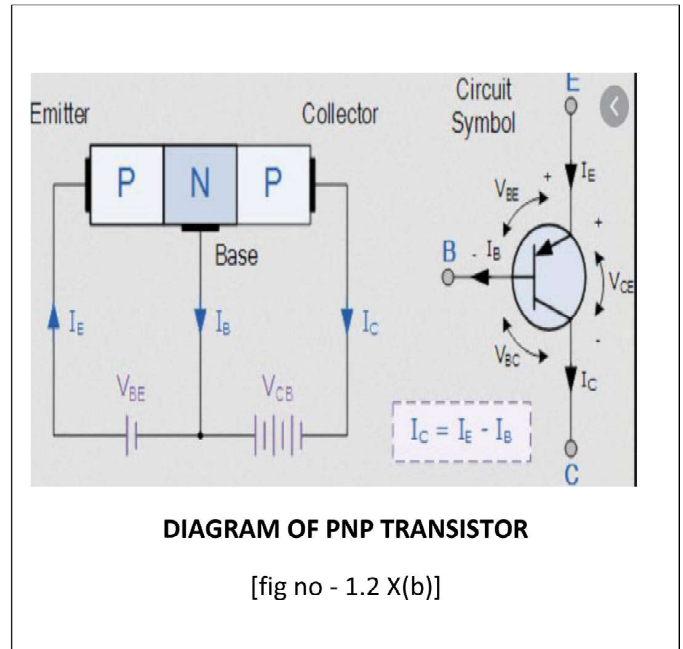
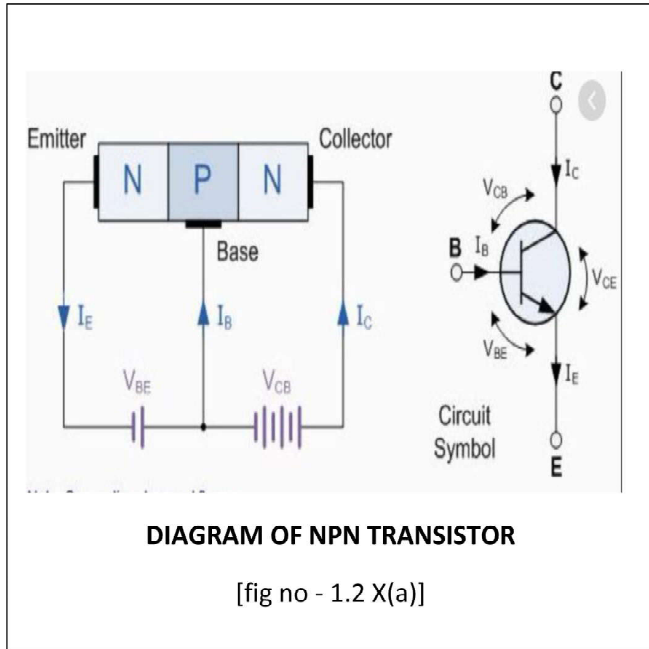

ଉପରଲିଖିତ ଚିତ୍ରରେ ତୀର (**Arrow**) କୁ କରୋଟ ପ୍ରବାହିତ ଦିଗରେ ସୂଚନା ଦିଏ ।

**LED (ଲାଇଟ୍ ଏମିଟିଙ୍ଗ୍ ଡାଇଓଡ୍)**

**LED** ଯେତେବେଳେ **Forward Biased** ଥାଏ, ଏହା ଆଲୋକ ପ୍ରଦାନ କରିଥାଏ ।

ଏହା ସାଧାରଣତଃ **Gallium Arsenide C** (ଗ୍ୟାଲିୟମ ଆର୍ସେନାଇଡ୍ ଫସଫାଇଡ୍ (**GaArPs**))ରେ ନିର୍ମିତ ହୋଇଥାଏ ।

ଯେତେବେଳେ **P** ରିଜନ୍ (**Region**) ର **High Level** ର **Energy N** ରିଜନ୍ (**Low Level Energy**) ଉପରେ ପଡ଼ିଥାଏ, ଯାହା ଦ୍ୱାରା ଆଲୋକ ଶକ୍ତି (**Light Energy**) ବିକିରଣ (**Radiate**) ହୋଇଥାଏ ।

ଏହାର **Symbol** (ଚିତ୍ର) ନିମ୍ନରେ ପ୍ରଦାନ କରାଗଲା ।

[Fig No.-1.2(Y)]

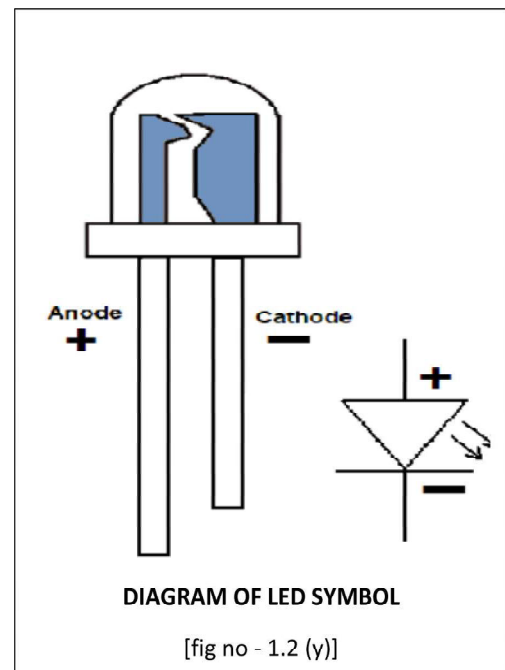

## **LED ର Specification**

ଏହାର **Specification** ସାଧାରଣତଃ ଭୋଲଟେଜ୍ ଏବଂ ଡ୍ରାଉରେ ହୋଇଥାଏ । ଏହା ମଧ୍ୟ ବିଭିନ୍ନ ରଙ୍ଗର ହୋଇଥାଏ ।

## **Intrigated Circuit (IC)**

**IC** ଏକ ଇଲେକ୍ଟ୍ରୋନିକ୍ସ ଉପକରଣ (**Chip**) ଯାହା ବିଭିନ୍ନ ଇଲେକ୍ଟ୍ରୋନିକ୍ସ କମ୍ପୋନେଣ୍ଟକୁ ନେଇ ଗଠିତ ହୋଇଥାଏ । ଏହା ସାଧାରଣତଃ କ୍ଷୁଦ୍ର ଅର୍ଦ୍ଧପରିବାହୀରେ ନିର୍ମିତ ହୋଇଥାଏ ।

ଏହା ମଧ୍ୟରେ ବହୁତ ପ୍ରକାର ଟ୍ରାନ୍ଜିଷ୍ଟର ରହିଥାଏ । ଏଥିରେ ମଧ୍ୟ ବିଭିନ୍ନ **Logic gates** ରହିଥାଏ ଯାହା ଗଣନ କାର୍ଯ୍ୟ ସମ୍ପାଦନ କରିଥାଏ । ଏହାର ଚିତ୍ର **[Fig No.-1.2(Z)]** ରେ ପ୍ରଦାନ କରାଗଲା ।

**[Fig No.-1.2(Z)]**

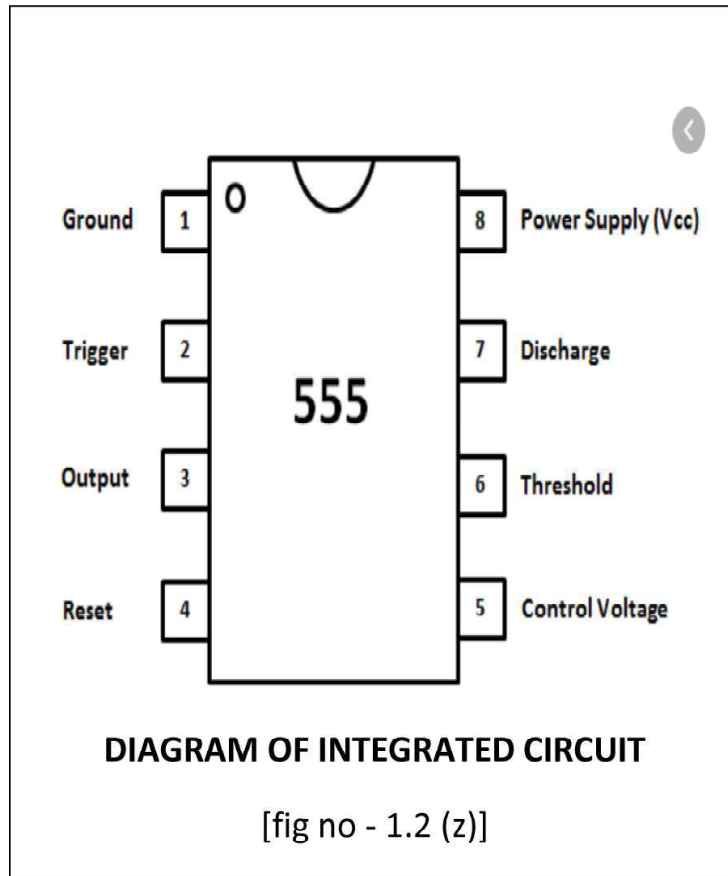

# Tools and Equipment

(ଉପକରଣ ଓ ଯନ୍ତ୍ରାଂଶ)

## **Screw Driver (ସ୍କ୍ରୁ-ଡ୍ରାଇଭର)**

ସ୍କ୍ରୁ ଡ୍ରାଇଭର ହେଉଅଛି ଏକ ଯନ୍ତ୍ରପାତି, ଯାହାକି ନିର୍ଦ୍ଦିଷ୍ଟ ରୂପେ ତିଆରି ହୋଇଥାଏ । ଏହାଦ୍ୱାରା ସ୍କ୍ରୁକୁ ଢିଲା କରିବା ଓ ଟାଇଟ୍ କରିବା, ବାହାର କରିବା ଇତ୍ୟାଦି କାର୍ଯ୍ୟ ପରେ ବ୍ୟବହାର ହୋଇଥାଏ । ଏହି ସ୍କ୍ରୁ ଡ୍ରାଇଭର ଗୋଟିଏ ଚିପ୍ ଓ ସିଲିଣ୍ଡ୍ରିକାଲ ହ୍ୟାଣ୍ଡେଲ ଥାଏ ।

ସବୁଠାରୁ ଛୋଟ ସ୍କ୍ରୁ ଡ୍ରାଇଭରର ଆକାର ୪୫ ଏମ୍.ଏମ୍. ଲମ୍ବା ଏବଂ ଆକାର ୩ଏମ୍.ଏମ୍. ବ୍ୟାସ ବିଶିଷ୍ଟ ହୋଇଥାଏ । ବଡ଼ ସ୍କ୍ରୁ ଡ୍ରାଇଭର ୩୦୦ ଏମ୍.ଏମ୍. ଲମ୍ବା ଏବଂ ଏହାର ବ୍ୟାସ ୧୦ ଏମ୍.ଏମ୍. ହୋଇଥାଏ ।

ସ୍କ୍ରୁ ଡ୍ରାଇଭର ଚିତ୍ର [Fig No.-1.3(a)] ରେ ପ୍ରଦାନ କରାଗଲା ।



## **(Plier) ପ୍ଲାଇର:-**

ଏହା ଏକ ସାଧାରଣତଃ ବ୍ୟବହୃତ ଯନ୍ତ୍ରପାତି, ଯାହାକି ମରାମତି କାର୍ଯ୍ୟରେ ବ୍ୟବହୃତ ହୁଏ । ବିଭିନ୍ନ ପ୍ରକାର ପ୍ଲାଇର ରହିଅଛି ଯଥା:-

୧. କମ୍ବିନେଶନ ପ୍ଲାଇର କିମ୍ବା ଲାଇନମ୍ୟାନ ପ୍ଲାଇର ( **Combination Plier or Lineman Plier** )
୨. ସାଇଡ୍ କଟିଙ୍ଗ୍ ପ୍ଲାଇର ( **Side Cutting Plier** )
୩. ଲଙ୍ଗ୍ ନୋଜ୍ ପ୍ଲାଇର ( **Long Nose Plier** )
୪. ରାଉଣ୍ଡ ନୋଜ୍ ପ୍ଲାଇର ( **Round Nose Plier** )
୫. ଗ୍ୟାସ୍ ପ୍ଲାଇର ( **Gas Plier** )

## **୧. ଲାଇନମ୍ୟାନ ପ୍ଲାଇର : - (Lineman Plier)**

ଏହି ପ୍ଲାଇରର ଦକ୍ଷତାର ସଠିକତା ତାର କଟିବା ଏବଂ ଟାଣିବା କାର୍ଯ୍ୟରୁ ଜଣାପଡ଼ିଥାଏ । ଏହା କାଟିପାରେ, ବେଣ୍ଟ କାଟିପାରେ ଏବଂ ଡ୍ରାଇଭରରୁ ଇନ୍‌ସୁଲେସନକୁ ଅଲଗା କରିବା ନିମିତ୍ତ ମଧ୍ୟ ବ୍ୟବହୃତ ହୁଏ । ଏହାର କାର୍ଯ୍ୟକାରୀତା ହେଉଅଛି ଦୁଇଟି ଖୋଲା ତାରକୁ ଜଏଟ୍ କରିବା କିମ୍ବା ଏକାଠି କରିବା । ଏଥିରେ ବ୍ୟବହୃତ ମେଟେରିଆଲ ହେଉଅଛି ଷ୍ଟିଲ୍ । ଏହି ପ୍ରକାର ପ୍ଲାଇରର ଆକାର ୧୫ ସେମି, ୨୦ସେମି କିମ୍ବା ୨୫ ସେମି ହୋଇପାରେ ।

ଏହାର ଚିତ୍ର ନିମ୍ନରେ ପ୍ରଦାନ କରାଗଲା ।

[Fig No.-1.3(b)]



### ୨. ସାଇଡ଼ କଟିଙ୍ଗ୍ ପ୍ଲାଇର (Side Cutting Plier)

ଏଥିରେ ବ୍ୟବହୃତ ମେଟେରିଆଲ ଷ୍ଟିଲ୍ ଅଟେ । ଏହା ତାର କାଟିବା ଓ ଇନ୍‌ସୁଲେଶନ ବାହାର କରିବାରେ ବ୍ୟବହୃତ ହୁଏ । ଏହାର ଆକାର ୧୫ ସେମିରୁ ୨୫ ସେମି ଭିତରେ ହୋଇଥାଏ । ଏହାର ଉପର ଅଂଶ ସାଧାରଣତଃ କ୍ଷୁଦ୍ର ଓ ଚେପଟା ଅଟେ ।

ଏହାର ଚିତ୍ର ନିମ୍ନରେ ପ୍ରଦାନ କରାଗଲା ।

[Fig No.-1.3(c)]

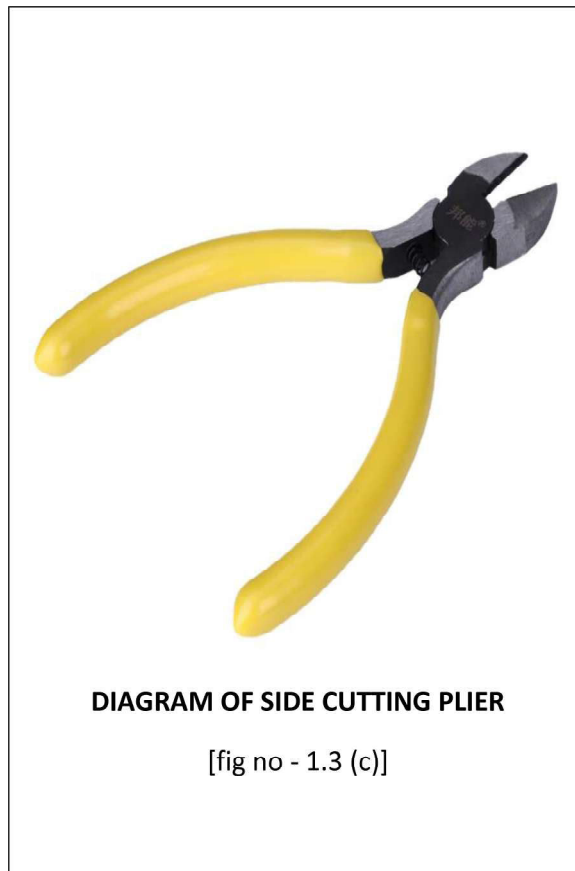

### ୩. ଲଙ୍କ ନୋଜ୍ ପ୍ଲାଇର (Long Nose Plier)

ଏହା ପତଳା ଡ୍ରାୟାରକୁ ଜଏଟ୍ କରିବା କିମ୍ବା ଟାଣିବା, ଛୋଟ ଛୋଟ ନର୍ ଡିଲା କରିବା ଇତ୍ୟାଦି କାର୍ଯ୍ୟରେ ବ୍ୟବହୃତ ହୁଏ । ବାହାର ଦେଖିଲେ ଏହାର ଉପରିଭାଗ ଲମ୍ବା ଏବଂ ଗୋଲାକାର ଅଟେ । ଅନ୍ୟ କ୍ଷେତ୍ରରେ ଏହାର ଭିତର ଅଂଶ ସମତଳ ବା ଚିକ୍କଣ ଅଟେ । ଏହାର ଆକାଶ ୧୦ ରୁ ୧୫ ସେମି ଅଟେ ।

ଏହାର ଚିତ୍ର ନିମ୍ନରେ ପ୍ରଦାନ କରାଗଲା ।

[Fig No.-1.3(d)]



### ୪. ଗ୍ୟାସ୍ ପ୍ଲାଇର (Gas Plier)

ଏହି ପ୍ରକାର ପ୍ଲାଇରରେ ସ୍ପ୍ରିଙ୍ଗ୍ ଜଏଟ୍ ରହିଥାଏ । ଯାହାକି ସେଥିରେ ବ୍ୟବହୃତ ଚାପି ଧରିବା ଅଂଶକୁ ଫିଟେଇ ପାରିବା, କିମ୍ବା କମେଇ ପାରିବା ବା ଛୋଟ କରିପାରିବା ।

ଏହାର ଚିତ୍ର ନିମ୍ନରେ ପ୍ରଦାନ କରାଗଲା

[Fig No.-1.3(e)]



## **Phase Tester (ଫେଜ୍ ଟେଷ୍ଟର):-**

ଫେଜ୍ ଟେଷ୍ଟର ହେଉଛି ଏକ ବୈଦ୍ୟୁତିକ ଉପକରଣ । ଏହାଦ୍ୱାରା ବିଦ୍ୟୁତ୍ ସ୍ରୋତକୁ ଚେକ୍ କରାଯାଏ । ଏହାଦ୍ୱାରା ସ୍ୱଚ୍ଛା ଛାଇଭରର କାର୍ଯ୍ୟ ମଧ୍ୟ କରାଯାଇଥାଏ । ଏହାର ମୁଖ୍ୟ ଅଂଶ ଗୁଡ଼ିକ ହେଲା- ଷ୍ଟିଲ୍ ମାଡ଼ଥ୍ (**Steel Mpath**) ଇନ୍ସୁଲେସନ ପ୍ଲାଷ୍ଟିକ୍ (**Insulation Plastic**) ଏବଂ ରେଜିଷ୍ଟର, ନିୟନ୍ତ୍ରଣ ବଲ୍ବ, ମେଟାଲିକ୍ କ୍ୟାପ୍ସ ସ୍ୱ ଏବଂ କ୍ଲିପ୍ । ଏହାକୁ ମଧ୍ୟ ନିୟନ୍ତ୍ରଣ ଟେଷ୍ଟର କୁହାଯାଏ ।

ଏହାର ଚିତ୍ର ନିମ୍ନରେ ପ୍ରଦାନ କରାଗଲା ।

**[Fig No.-1.3(f)]**

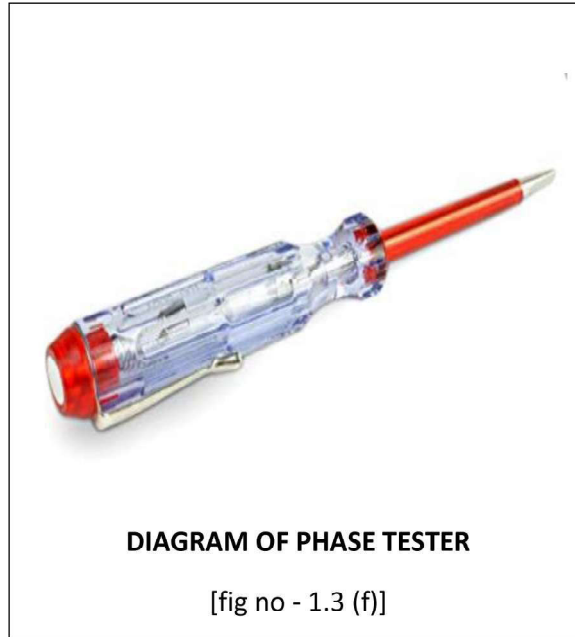

## **Wire Stripper (ଡ୍ରାଇର ଷ୍ଟ୍ରିପର)**

ଡ୍ରାଇର ଷ୍ଟ୍ରିପର ଏକ ଇଲେକ୍ଟ୍ରିକାଲ ଉପକରଣ ଅଟେ । ଏହାଦ୍ୱାରା ତାର ଛେଲିବା ଓ ତାର କାର୍ଯ୍ୟରେ ବ୍ୟବହାର କରାଯାଏ । ଏହାର ବଡ଼ ସାଇଜ୍ **28 swg** ଏବଂ ଛୋଟ ସାଇଜ୍ **26 swg**

ଏହାର ଚିତ୍ର ନିମ୍ନରେ ପ୍ରଦାନ କରାଗଲା ।

**[Fig No.-1.3(g)]**

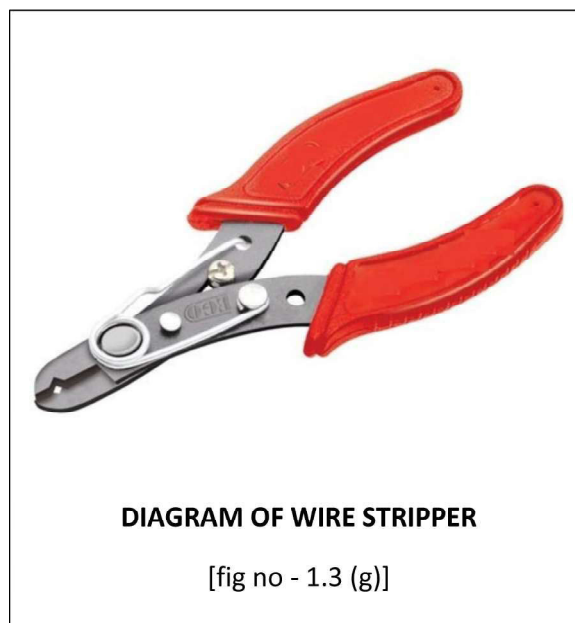

## **Wire Lugs ( ଓୟାର ଲଗ୍ସ )**

ଓୟାର ଲଗ୍ସ ଏକ ଇଲେକ୍ଟ୍ରିକାଲ ଉପକରଣ ଅଟେ । ଯାହାକି ତାର ଜଂବଂ କରିବା ପାଇଁ ବ୍ୟବହାର କରାଯାଏ । ଓୟାରର ଟରମିନାଲ ମଧ୍ୟରେ ଲଗାହୁଏ । ଏହାକୁ ମଧ୍ୟ କେବୁଲ ଲଗ୍ସ କୁହାଯାଏ । ଓୟାର ସାଇଜ୍ ଅନୁସାରେ ଓୟାର ଲଗ୍ସ ମଧ୍ୟ ବଜାରରେ ଉପଲବ୍ଧ ଅଟେ । ଓୟାର ଲଗ୍ସର ଚିତ୍ର ନିମ୍ନରେ ପ୍ରଦାନ କରାଗଲା ।

**[Fig No.-1.3(h)]**



## **Drill Machine ( ଡ୍ରିଲ ମେସିନ )**

ଡ୍ରିଲ ମେସିନ ଏକ ଇଲେକ୍ଟ୍ରିକାଲ ଏବଂ ମେକାନିକାଲ ଉପକରଣ ଅଟେ । ଗୋଟିଏ ହୋଲ କରିବା ରିମୁଭ କରିବା ନିମନ୍ତେ ବ୍ୟବହୃତ କରାଯାଏ । ଏହାର ମୁଖ୍ୟ ଅଂଶ ଗୁଡ଼ିକ ହେଲା ଏକ ୟୁନିଭରସାଲ ମଟର (**Universal Motor**), ସ୍ୱିଚ୍ ହାଉସିଂ (**Switch Housing**), ଟ୍ରିଗର (**Trigger**), ଡ୍ରିଲବିଟ୍ (**Drill Bit**), ଚେକ୍ ଗ୍ରିପ୍ (**Check Grip**), ଚେକ୍ ହେଡ୍ (**Check Head**) ଓ ପାୱାର କେବୁଲ (**Power Cable**) ଇତ୍ୟାଦି ।

ଏହାର ଚିତ୍ର ନିମ୍ନରେ ପ୍ରଦାନ କରାଗଲା ।

**[Fig No.-1.3(i)]**



## **Multi Meter (ମଲ୍ଟି ମିଟର)**

ମଲ୍ଟିମିଟର ହେଉଛି ଏକ ପ୍ରକାର ଇନଷ୍ଟ୍ରୁମେଣ୍ଟ ଯାହାକି ଆମିଟର, ଭୋଲ୍ଟମିଟର ଓ ଓମ୍‌ମିଟରର କାର୍ଯ୍ୟ ସମ୍ପାଦନ କରିଥାଏ । ଯଥା: ଏହା କରୋଟ ଭୋଲଟେଜ୍ ଓ ରେଜିଷ୍ଟାନ୍ସ ମାପିବା ନିମନ୍ତେ ବ୍ୟବହୃତ ହୋଇଥାଏ । ସମସ୍ତ ମୂଲ୍ୟ ସେହି ଏକ ଇନଷ୍ଟ୍ରୁମେଣ୍ଟରେ ସମ୍ପାଦିତ ହୋଇଥାଏ । କେତେକ ଏହାକୁ **VOM** ମିଟର କହନ୍ତି ଅର୍ଥାତ୍ ଭୋଲ୍ଟ, ଓମ୍ ଏବଂ ମିଲି ଆମିଟର । ମଲ୍ଟିମିଟରର ଘୂର୍ଣ୍ଣନ ନିମିତ୍ତ **P.M.M.C.** ପ୍ରକ୍ରିୟାକୁ ଧାରଣ କରିଥାଏ ।

# **ELECTRICAL TOOLS AND EQUIPMENT**

## **Types of Multimeter (ମଲ୍ଟିମିଟର ପ୍ରକାର):-**

ମଲ୍ଟିମିଟର ସାଧାରଣତଃ ଦୁଇ ପ୍ରକାରର ଯଥା:-

### **(Ordinary Multimeter)**

#### **୧. ସାଧାରଣ ମଲ୍ଟି ମିଟର:-**

ଯାହାକି ଇଟରନାଲ ସର୍କିଟ୍‌ରେ ପାସିଭ କମ୍ପୋନେଣ୍ଟ (**Passive Component**) ବ୍ୟବହୃତ ହୁଏ ।

#### **୨. (Electronics Multimeter) ଇଲେକ୍ଟ୍ରୋନିକ୍ ମଲ୍ଟିମିଟର**

ଯାହାକି ଉତ୍ତମ ଆକୃତି ଓ ପାସିଭ କମ୍ପୋନେଣ୍ଟ ଦ୍ଵାରା ଗଠିତ ।

ଏହାର ଚିତ୍ର ନିମ୍ନରେ ପ୍ରଦାନ କରାଗଲା ।

[Fig No.-1.3(j)]

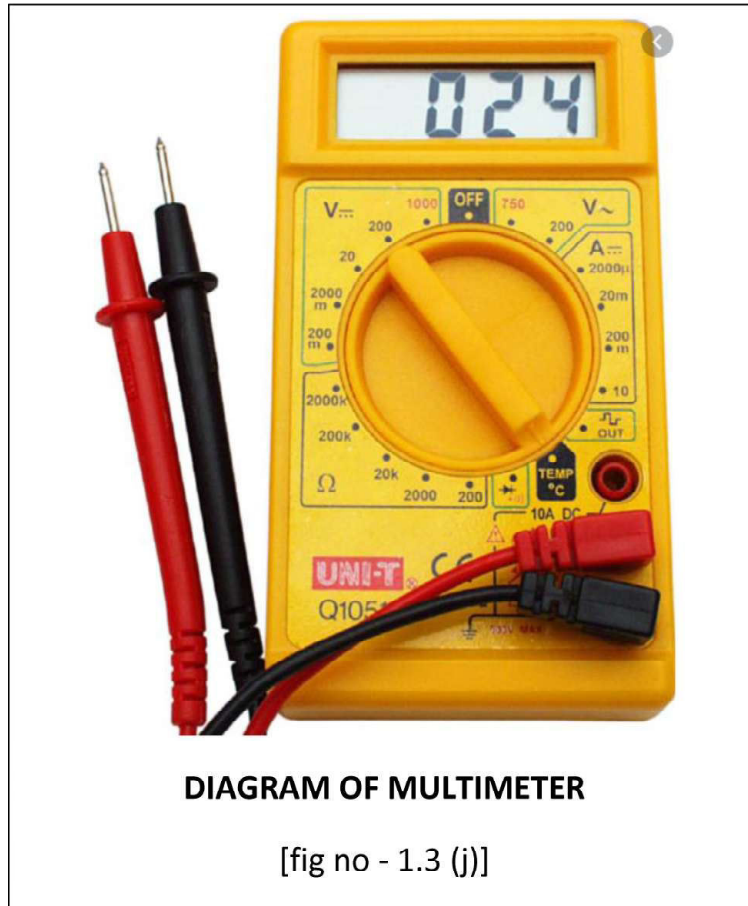

## **Clamp Meter (କ୍ଲାମ୍ପ ମିଟର):-**

କ୍ଲାମ୍ପ ମିଟର ହେଉଛି ଏକ ଇଲେକ୍ଟ୍ରୋନିକ୍ସ କମ୍ପୋନେଣ୍ଟ ଏହାଦ୍ୱାରା ଆମ୍ପିୟର, ଭୋଲ୍ଟେଜ୍, କ୍ୟାପାସିଟି ଓ ରେଜିଷ୍ଟାନ୍ସ ମପାଯାଏ । ଯେତେବେଳେ ବିଦ୍ୟୁତ୍ ସୁପରିବାହୀରେ ବିଦ୍ୟୁତ୍ ସ୍ରୋତ ଗତି କରେ, ଆମେ କ୍ଲାମ୍ପମିଟର ସାହାଯ୍ୟରେ ମାପିଥାଉ । ଏହାକୁ ଭିଜିଟାଲ ଇଲେକ୍ଟ୍ରୋନିକ୍ସ କ୍ଲାମ୍ପ ମିଟର ମଧ୍ୟ କୁହାଯାଏ ।

ଏହାର ଚିତ୍ର ନିମ୍ନରେ ପ୍ରଦାନ କରାଗଲା ।

**[Fig No.-1.3(k)]**



## **TDS Meter (Total Dissolved Solids)**

ଏହା ଏକ କ୍ଷୁଦ୍ର ହସ୍ତ ଚାଲିତ ଯନ୍ତ୍ର । ଏହାଦ୍ୱାରା ଜଳର ଆର୍ଦ୍ରତା ମପାଯାଏ । ଜଳରେ ଥିବା ମଇଳା ଆବର୍ଜନାର ଘନତ୍ୱକୁ ମପାଯାଏ ।

ଏହାର ଚିତ୍ର ନିମ୍ନରେ ପ୍ରଦାନ କରାଗଲା ।

**[Fig No.-1.3(L)]**



## Soldering Iron and Wire (ସୋଲଡରିଙ୍ଗ ଆଇରର ଏବଂ ତାର):-

ସୋଲଡରିଙ୍ଗ ଆଇରନ ଗୋଟିଏ ହ୍ୟାଣ୍ଡ ଟୁଲ୍ସ ଏହାଦ୍ୱାରା ଓହ୍ଲାର ଜଂଟ ଓ ଇଲେକ୍ଟ୍ରୋନିକ୍ସ କ୍ଲମ୍ପ ମିଟର ଜଂଟ ମଧ୍ୟ କରାଯାଏ । ସୋଲଡରିଙ୍ଗ ଆଇରନ ଦ୍ୱାରା **.PCB (Printed Circuit Board)** ରେ ଇଲେକ୍ଟ୍ରୋନିକ୍ସ କମ୍ପୋନେଣ୍ଟ ଜଂଟ ଓ ସୋଲଡରିଙ୍ଗ ମଧ୍ୟ କରାଯାଏ ।

ରିସୋଲଡରିଙ୍ଗ କରିବାକୁ ହେଲେ ସୋଲଡରିଙ୍ଗ ଆଇରନର ସୋଲଡର ଓହ୍ଲାର ଓ ଫ୍ଲୋକ୍ସ ମଧ୍ୟ ବ୍ୟବହାର କରିବାକୁ ହୁଏ । ଆଇରନର ମୁଖ୍ୟ ଅଂଶ ଗୁଡ଼ିକ ହେଲା ।

୧. **Soldering Iron Tips** (ସୋଲଡରିଙ୍ଗ ମୁନ)

୨. **Soldering Nozel** (ସୋଲଡରିଙ୍ଗ ନୋଜେଲ)

୩. **Heating Elements** (ହିଟିଂ ଏଲିମେଣ୍ଟ)

୪. **Handle** (ହ୍ୟାଣ୍ଡେଲ)

୫. **Power Supply Cords** (ପାଉର ସପ୍ଲାଇ କର୍ଡ)

ଏହାର ଚିତ୍ର ନିମ୍ନରେ ପ୍ରଦାନ କରାଗଲା ।

[Fig No.-1.3(M)]

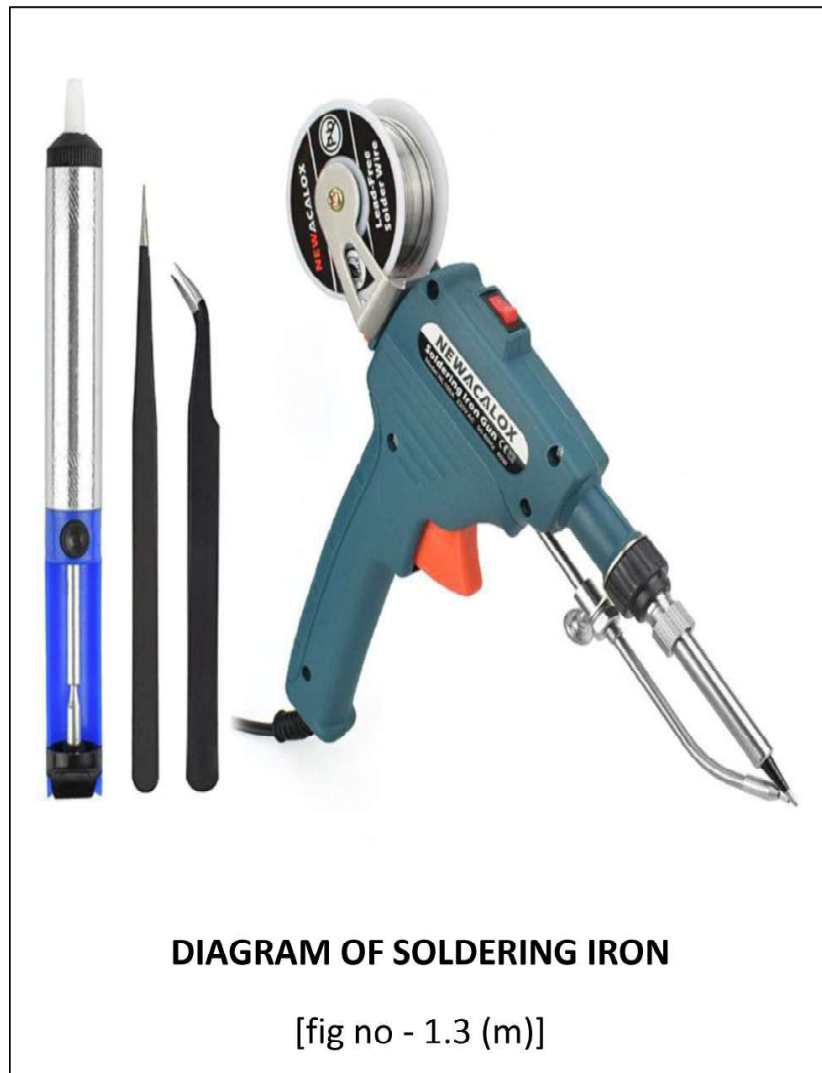

DIAGRAM OF SOLDERING IRON

[fig no - 1.3 (m)]

## Soldering and Desoldering :- ସୋଲଡରିଙ୍ଗ ଓ ଡିସୋଲଡରିଙ୍ଗ

ସୋଲଡରିଙ୍ଗ ଦ୍ୱାରା **PCB** ସର୍କିଟ୍ରେ କମ୍ପୋନେଣ୍ଟକୁ ଜଂଟ କରାଯାଏ ଓ ଡିସୋଲଡରିଙ୍ଗ ଦ୍ୱାରା **PCB** ସର୍କିଟ୍ରେ କମ୍ପୋନେଣ୍ଟକୁ ଅଲଗା କରି ହୁଏ ।

## Pipe Wrench:-

ପାଇପ୍‌ରେ ମେକାନିକାଲ ଓ ପ୍ଲମ୍ବିଂର କାର୍ଯ୍ୟ ନିମିତ୍ତ ବ୍ୟବହୃତ ହୁଏ । ପାଇପ୍ ରେଟିକୁ ମଧ୍ୟ ସ୍ଥାୟିରୋଜ କୁହାଯାଏ । ଏହାଦ୍ୱାରା ପାଇପ୍‌କୁ ବେଣ୍ଟ ଓ ପାଇପ୍‌ର ନର୍ ବୋଲ୍ଟକୁ ଟାଇଟ୍ ଏବଂ ଢିଲା କରାଯାଏ । ଏହାର ଚିତ୍ର ନିମ୍ନରେ ପ୍ରଦାନ କରାଗଲା ।

[Fig No.-1.3(N)]



\*\*\*

## ପ୍ରଶ୍ନାବଳୀ

୧. ବିଭିନ୍ନ ପ୍ରକାରର ରେଜିଷ୍ଟର ବିଷୟରେ ବର୍ଣ୍ଣନା କର ?
୨. ବିଭିନ୍ନ ପ୍ରକାରର କାପାସିଟର ବିଷୟରେ ବର୍ଣ୍ଣନା କର ?
୩. ଟ୍ରାନ୍ସଫର୍ମର କ'ଣ ? ଏବଂ ଏହା କେତେ ପ୍ରକାରର ?
୪. ବିଭିନ୍ନ ପ୍ରକାରର ଚୁଲ୍‌ସ ବିଷୟରେ ବର୍ଣ୍ଣନା କର ?
୫. ମଲ୍ଟିମିଟରର କାର୍ଯ୍ୟ କ'ଣ ?
୬. ସୋଲଡରିଂ ଆଇନର କାର୍ଯ୍ୟ କ'ଣ ?
୭. ବିଭିନ୍ନ ପ୍ରକାରର ପ୍ଲାଇର ବିଷୟରେ ବର୍ଣ୍ଣନା କର ?

# UNIT -2

ଦ୍ଵିତୀୟ ଅଧ୍ୟାୟ

ଜଳ ବିଶୋଧନର ଇନ୍‌ଷ୍ଟାଲେସନ

**Installation of Water Purifier**

## Unit-2

# Installation & Water Purifier

At The End of this Module you will be able to:

- \* Describe water treatment methods
- \* List different types filters
- \* Describe water purifiers
- \* List of different types of water purifier
- \* Describe an RO Purifier
- \* Describe the Pre-Installation Process of RO water Purifier
- \* Install RO water Purifier
- \* Describe the Post-Installation Process of Ro water purifiers.

### Activity

- \* Identification Game ( From Page-56)
- \* Identification Game ( From Page-65)

### Unit Objectives

At The End of this Module you will be able to:

- \* List the properties of water affecting water based appliances.
- \* Explain water purifiers.
- \* List the different types of water purifiers.
- \* Describe the pre-installation process of RO water purifier.
- \* Install RO water purifiers.
- \* Describe the post-Installation process of RO water purifier.

# UNIT-2

## ଦ୍ଵିତୀୟ ଅଧ୍ୟାୟ

# INSTALLATION OF WATER PURIFIER

## (ଜଳ ବିଶୋଧନର ଇନ୍‌ଷ୍ଟାଲେଶନ)

### **Installation Requirements:-**(ଇନ୍‌ଷ୍ଟାଲେଶନ ଆବଶ୍ୟକୀୟ)

ପ୍ରଥମେ **RO Machine** (ଯନ୍ତ୍ର) ନେବା ପରେ ତାହାର **Plastic** ପ୍ଲାଷ୍ଟିକ ଆବରଣର କଭର ଖୋଲାଯାଇଥାଏ । ଏହାପରେ **RO Machine** (ଯନ୍ତ୍ରର) **Storage Tank** ଷ୍ଟୋରେଜ ଟାଙ୍କକୁ **Open** କରି ଫିଟିଂ ଉପକରଣକୁ ଟାଙ୍କି ଭିତରୁ ବାହାର କରାଯାଇଥାଏ । ସେହି ଉପକରଣଗୁଡ଼ିକ ହେଲା ଯଥା:

- \* **Pre Filter-1** (ପ୍ରି ଫିଲ୍ଟର ନଂ.୧)
- \* **Spun Filter-4** (ସ୍ପୁନ୍ ଫିଲ୍ଟର ନଂ.୪)
- \* **Float Valve-1** (ଫ୍ଲୋଟ ଭାଲଭ ନଂ.୧)
- \* **Thread L-2** (ଥ୍ରେଡ୍ )
- \* **Mounting Screw-2** (ମାଉଣ୍ଟିଂ ସ୍କ୍ସ-୨)
- \* **Pre Filter Spanner-1** (ପ୍ରି ଫିଲ୍ଟର ସ୍ପାନର-୧)
- \* **In-out Pipe-2** (ଇନ୍ ଆଉଟ ପାଇପ୍-୨)
- \* **Inlet Cock-1** (ଇନ୍‌ଲେଟ୍ କୋକ୍)
- \* **Teflon Tpaе** (ଟେଫଲନ୍ ଟେପ୍)
- \* **Rawal Plug** (ରାଓଲ ପ୍ଲଗ୍)
- \* **Cock** (କୋକ୍)

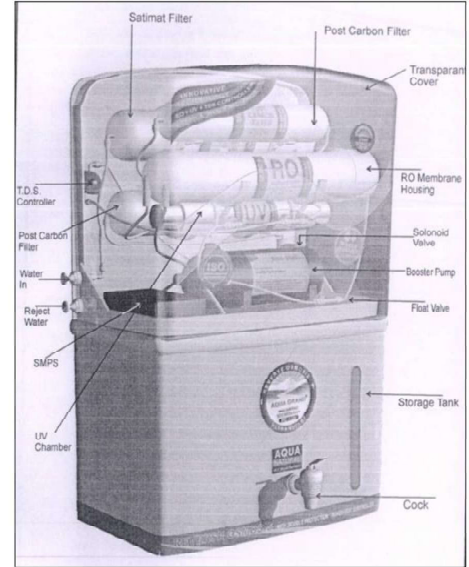

WATER PURIFIER SYSTEM

[fig no - 2 (a)]

### **Pre Filter (ପ୍ରି ଫିଲ୍ଟର):-**

ପ୍ରି ଫିଲ୍ଟର ଲିଡକୁ ଖୋଲି କରି ଆଉ ଗୋଟିଏ ଫିଲ୍ଟର ସହିତ ଫିଟିଙ୍ଗ କରାଯାଇଥାଏ । ଫିଟିଙ୍ଗ କରିବା ପୂର୍ବରୁ **ring** ର ଲିଡକୁ ଟେଫଲନ୍ ଟେପ୍ ଛଡାଯାଇ ସ୍ଥାନର ରେଞ୍ଜି ଦ୍ଵାରା ଲିଡର ଦୁଇ ସାଇଡ୍‌ରେ ଟାଇଟ୍ କରାଯାଇଥାଏ ।

### **Float Valve (ଫ୍ଲୋଟ ଭାଲଭ):-**

ଫ୍ଲୋଟ ଭାଲଭକୁ ମେସିନର କଣା ଥିବା ଦକ୍ଷିଣ ପାର୍ଶ୍ଵରେ ଫିଟିଙ୍ଗ କରାଯାଇଥାଏ । ସେଥିରୁ ବାହାରି ଥିବା ଦୁଇଟି ରଙ୍ଗର ଡ୍ରାୟାର ମଧୁ ଗୋଟିଏ ଡ୍ରାୟାରକୁ ଉପର ଭାଗରେ ଥିବା ଫ୍ଲୋଟ୍ ସୁଇଚ୍‌ରେ ଯୋଡାଯାଏ ଏବଂ ଅନ୍ୟ ରଙ୍ଗର ତାରକୁ ତିନି ଭାଗରେ ଥିବା ଫ୍ଲୋଟ୍ ସୁଇଚ୍‌ରେ ଯୋଡାଯାଇଥାଏ । ଏହାପରେ ଫ୍ଲୋଟ୍ ଭାଲଭକୁ ଟେକ୍ କରାଯାଏ ।

### **Cock (କୋକ୍):-**

ଷ୍ଟୋରେଜ ଟ୍ୟାଙ୍କର ବାହାର ପଟରେ (**Cock**) କୋକ୍ ଫିଟ୍ କରାଯାଇଥାଏ ଏବଂ ସ୍ଥାନର ମାଧ୍ୟମରେ ରୁଲ୍ ଭାବରେ ଏହାକୁ ଟାଇଟ୍ କରାଯାଇଥାଏ ଯେମିତି **Cock** (କୋକ୍)ରୁ ଜଳ ନ ବାହାରିବା ଆବଶ୍ୟକ ।

### **RO Machine (ଆରଓ ଯନ୍ତ୍ର):-**

ଆରଓ ଯନ୍ତ୍ର ଲଗାଇବା ପୂର୍ବରୁ **Wall** (କାନ୍ଥ)ରେ ଚିହ୍ନଟ କରାଯାଇ **Drill** (ଡ୍ରିଲ) ମେସିନ ଦ୍ଵାରା ହୋଲ (କଣା) କରାଯାଇଥାଏ ଏବଂ **RO Machine** କୁ ଫିଟିଙ୍ଗ୍ ସ୍କୁ ଦ୍ଵାରା ଟାଇଟ୍ କରାଯାଏ ।

ଷ୍ଟୋରେଜ ଟାଙ୍କିକୁ ଖୋଲି କରି **RO Machine** ଉପରେ ସ୍କୁ ମାଧ୍ୟମରେ ଫିଟିଙ୍ଗ କରାଯାଇଥାଏ ।

RO Machine ର Supply ଡ୍ରାଇଭରକୁ ସଂଯୋଗ କରାଯାଇ 230v+c ସପ୍ଲାଇ ଦିଆଯାଇଥାଏ ।

**RO** ଜଳ ବିଶୋଧନ ଯନ୍ତ୍ରର ଜଳ ପ୍ରବାହ ଚିତ୍ର:-

**Water Flow Diagram of RO Water Purifier:-**

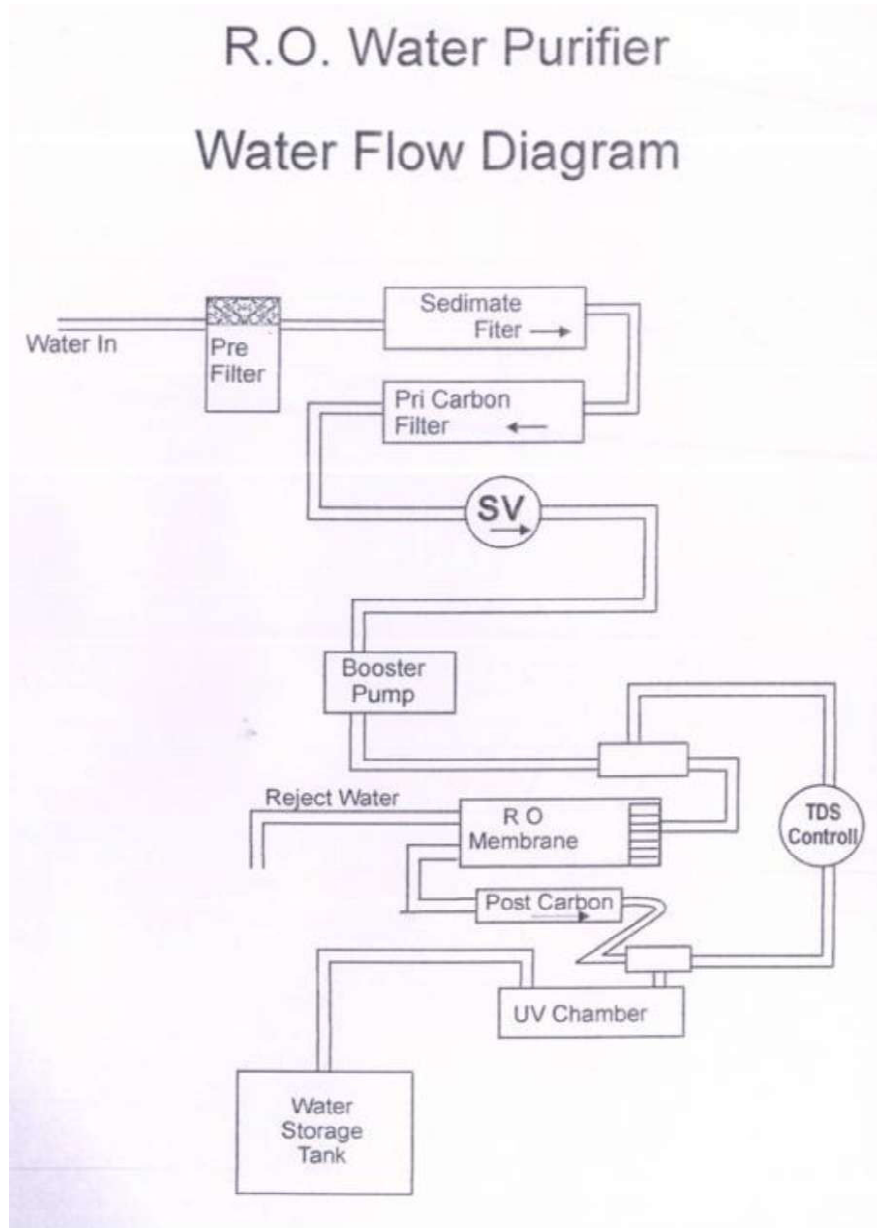

### **Work Flow of Aqua:-**

#### **Pre-Filter:- (ପ୍ରି-ଫିଲଟର):-**

ପ୍ରି ଫିଲଟର ଜଳରୁ ଆଲର୍ଜି ଏବଂ ଅନ୍ୟାନ୍ୟ ଅପମିଶ୍ରିତ ଉପାଦାନ ପୃଥକ କରିଥାଏ ।

#### **Sediment Filter (ସେଡିମେଣ୍ଟ ଫିଲଟର):-**

ଏହି ଫିଲଟର ଜଳରେ ମିଶ୍ରିତ ଛୋଟ ଛୋଟ ଧୂଳିକଣା, ଗୁଣ୍ଡ, କଳଙ୍କି ଏବଂ ଆଲର୍ଜି ଉପାଦାନକୁ ପୃଥକ କରିଥାଏ ।

#### **Silverised Pre-Carbon Filter:-**

##### **ପ୍ରି କାର୍ବନ ଫିଲଟର:-**

ଏହି ଫିଲଟର ଜଳର ଖରାପ, ଗନ୍ଧ ଏବଂ ରଜାକୁ ନିରାକରଣ କରେ । ଜଳରେ ମିଶ୍ରିତ ସଙ୍କଟ ଉତ୍ପନ୍ନକାରୀ ପଦାର୍ଥକୁ ମଧ୍ୟ ପୃଥକ କରିଥାଏ ।

## **RO Memberance (ଆରଓ ମେମ୍ବରାନ୍ସ):-**

ଏହି ଫିଲଟର ଜଳରୁ ବ୍ୟାକ୍ଟେରିଆ, ଖଣିଜ ପଦାର୍ଥ, ଭୂତାଣୁ, ଓଜନିଆ ଉପାଦାନ ଏବଂ କୀଟନାଶକ ସବୁ ଉଚ୍ଛ୍ୱେଦ କରାଯାଏ ।

## **Post Carbon Cartidge Filter:-**

**ପୋଷ୍ଟ କାର୍ବନ ଫିଲଟର:-**

ଏହି ଫିଲଟର ସଙ୍କଟ ସୃଷ୍ଟିକାରୀ ଉପାଦାନ ଗୁଡ଼ିକୁ ଜଳରୁ ଅଲଗା କରାଯାଏ ଏବଂ ଜଳର ସାତ୍ତ୍ୱାବିକ ସାଦକୁ ବଜାଇ ରଖେ ।

## **UV Filter (ୟୁଭି ଫିଲଟର):-**

UV ଫିଲଟରରେ ଥିବା **Ultra Violet** ଦକ୍ଷ ମାଧ୍ୟମରେ ଏହା ଜଳରେ ମିଶ୍ରିତ ବ୍ୟାକ୍ଟେରିଆକୁ ଦମନ କରାଯାଏ ।

## **Booster Pump:-**

**ବୁଷ୍ଟର ପମ୍ପ:-**

ଜଳ ପ୍ରବାହ ବେଳେ ବୁଷ୍ଟର ପମ୍ପ ଜଳର ପ୍ରେସର ସୃଷ୍ଟି କରାଯାଏ, ଫଳରେ ଜଳ ଗୋପିତ ଫିଲଟରରୁ ଅନ୍ୟ ଫିଲଟରକୁ ପ୍ରେସର ମାଧ୍ୟମରେ ପ୍ରବାହିତ ହୋଇଥାଏ ।

## **TDS Controller:- (Total Dissolved Solids):-**

**(ଟିଡିଏସ୍ ନିୟନ୍ତ୍ରକ):-**

ଏହା ଜଳର ଦ୍ରବଣୀୟ ଉପାଦାନକୁ ସନ୍ତୁଳନ କରାଯାଏ । ଏହାଦ୍ୱାରା ଜଳରେ ମିଶ୍ରିତ ଦ୍ରବଣୀୟ ଉପାଦାନର ମାତ୍ରାକୁ ନିୟନ୍ତ୍ରଣ କରେ । **TDS Controller** ମିଟର ମାଧ୍ୟମରେ ଜଳର **Hardness** ମପାଯାଇଥାଏ । ଜଳର **Hardness** ଚେକ୍ କରି **TDS** ନିୟନ୍ତ୍ରଣ କରାଯାଏ ।

## **Different Technology in water Purification-**

**(ବିଭିନ୍ନ କୌଶଳରେ ଜଳର ବିଶୋଧନ):-**

**Different Technology of Purifire**

1. RO (Reverse Osmosis)
2. UF (Ultrafiltration)
3. UV (Ultra Violet)

**(ହସ୍ତ ଚାଳିତ ପ୍ରଣାଳୀରେ ଜଳର ବିଶୋଧନ):-**

## **Manual based procedure of installing water purifier:-**

ପୁରାତନ ଯୁଗରେ ମନୁଷ୍ୟମାନେ ଜଳକୁ ଫୁଟେଇ ଓ କପଡ଼ାରେ ଛାଣିବା ବ୍ୟବହାର କରୁଥିଲେ ଧିରେ ଧିରେ ଏହାର ଉନ୍ନତିକରଣ କରାଯାଇ ଜଳକୁ କାର୍ଯ୍ୟ ଫିଲଟର ଦ୍ୱାରା ବିଶୋଧନ କରାଯାଇଛି । ଏଥିପାଇଁ **RO, Uf, UV** ବ୍ୟବହାର କରାଯାଉଅଛି ।

## Tools required for fixing the water purifier:-

**(RO ସିଷ୍ଟମ ଲଗାଇବାର ଆବଶ୍ୟକ ଯନ୍ତ୍ରପାତି):-**

RO ସିଷ୍ଟମ ଲଗାଇବାକୁ ହେଲେ କିଛି ଯନ୍ତ୍ରପାତିରେ ଆବଶ୍ୟକତା କରିବାକୁ ପଡ଼ିଥାଏ । ସେଗୁଡ଼ିକ ହେଲେ-

୧. **Drilling Machine** (ଡ୍ରିଲିଙ୍ଗ ଯନ୍ତ୍ର)

୨. **Screw Driver Set** (ସ୍କ୍ରୁ ଡ୍ରାଇଭର ସେଟ)

୩. **Hammer** (ହାତୁଡ଼ି)

୪. **Screw** ( ସ୍କ୍ରୁ)

୫. **Wall Clip** (ଓ୍ଵାଲ କ୍ଲିପ୍)

**ବୈଦ୍ୟୁତିକ ପରିପଥ ଚିତ୍ର:-**

## Electrical Circuit Diagram

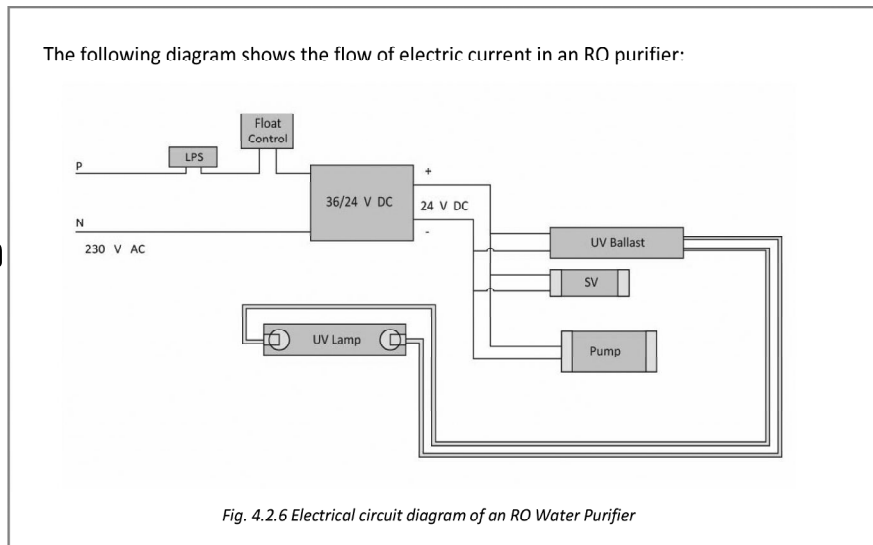

**(ଜଳ ବିଶୋଧନ ଲଗାଇବାର ପ୍ରଣାଳୀ):- Fixing procedure of water purifier:-**

RO ମେସିନ (ଯନ୍ତ୍ରକୁ) Wall (କାନ୍ଥ)ରେ ଲଗାଇବା ପୂର୍ବରୁ RO Machine ରେ body କୁ କାନ୍ଥରେ ଚିହ୍ନଟ କରି, ଡ୍ରିଲ ମେସିନ ସାହାଯ୍ୟରେ ହୋଲ କରାଯାଇ RO bodyକୁ କାନ୍ଥରେ ସ୍କ୍ରୁ ମାଧ୍ୟମରେ ଟାଇଗ୍ କରାଯାଇଥାଏ ।

**Check water purifier's functioning after fixing:-**

**(RO ମେସିନକୁ କାନ୍ଥରେ ବସାଇବା ପରେ ଚେକ୍ କରିବା):-**

RO ମେସିନକୁ କାନ୍ଥରେ ବସାଇବା ପରେ ଏହାକୁ ଭଲ ଭାବେ ଚେକ୍ କରିବା ଉଚିତ । RO ମେସିନର ବଡ଼ି ଲୁକ୍ ଅଛି କି ନାହିଁ ଏବଂ ଏହା ସମ୍ପୂର୍ଣ୍ଣ ଦେବା ପରେ RO ମେସିନ ଚାଲୁ ହେଉଛି କି ନାହିଁ ଏହାକୁ ମଧ୍ୟ ଚେକ୍ କରିବା ଉଚିତ ।

**Function of water purifier:-**

ଜଳ ଶୋଧନର କାର୍ଯ୍ୟ ଏହାର ମୁଖ୍ୟ ଉପକରଣ ଗୁଡ଼ିକ କିପରି ଚେକ୍ କରିବା ଏବଂ ଏହାର ମୁଖ୍ୟ ଅଂଶ ଗୁଡ଼ିକ ହେଲା-

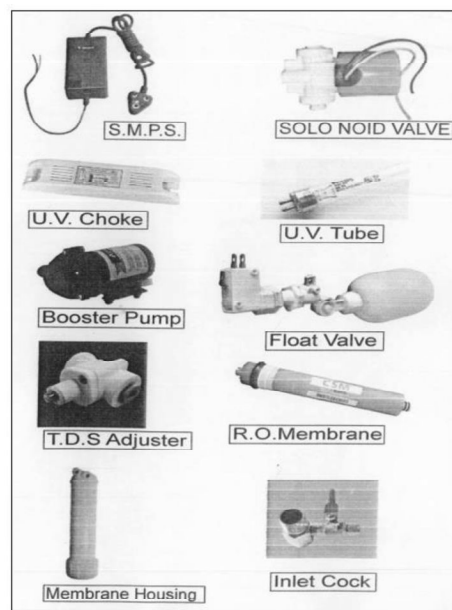

## ୧. SMPS (Switch mode Power Supply):-

ସିଟମୋଡ଼ ପାଞ୍ଜର ସମ୍ପାଦ:-

**SMPS** କୁ **RO** ମେସିନରେ ସମ୍ପାଦ ରୂପେ ବ୍ୟବହାର କରାଯାଏ । **SMPS RO** ମେସିନର ସିଷ୍ଟମରେ ଶକ୍ତି ଯୋଗାଣ ରୂପେ କାର୍ଯ୍ୟ କରିଥାଏ । **SMPS 230v AC** ରୁ **24 V DC**ରେ ପରିଣତ କରିଥାଏ । ଏହି **24v** ସମ୍ପାଦ **Booster Pump and Float Valve** କୁ ଶକ୍ତି ଯୋଗାଇଥାଏ ।

**SMPS** ରେ କୌଣସି ତ୍ରୁଟି ଦେଖାଦେଲେ ଏହାକୁ କେମିତି ଜାଣିବା ।

\* ଯଦି **SMPS** ରେ **24 V DC LED Light** ନ ଜଳିଲେ ଆମେ ତାହାକୁ **Multimeter** ମାଧ୍ୟମରେ ଚେକ୍ କରିପାରିବା ।

\* ଯଦି ଏହା ଖରାପ ଦେଖାଦିଏ ଆମେ ଏହାକୁ ମଧ୍ୟ ବଦଳାଇପାରିବା ।

## Solenoid Valve:-

ଏହା ପାଣିକୁ ସମତୁଲ କରି ରଖେ, ମେସିନ ସ୍ଟାର୍ଟ ହେଲା ମାତ୍ରକେ **SV** ଖୋଲେ ଏବଂ ପାଣିକୁ ବୁଝର (**Booster Pump**) ପମ୍ପ ମଧ୍ୟକୁ ପଠାଇବା ପରେ ମେସିନ ବନ୍ଦ (**Stop**) ହେଲେ ପାଣିକୁ ବନ୍ଦ କରିଥାଏ ।

## Technical Specification:-

\* **Input** ଭୋଲଟେଜ୍ **24 V** ରୁ **36V** ଦ୍ୱାରା **SV**କୁ ସମ୍ପାଦ ଯୋଗାଣ ହୋଇଥାଏ । **SV** ଖରାପ ଅଛି କି ଠିକ୍ ଅଛି କେମିତି ଜାଣିବ:

\* ଯଦି ମେସିନ ବନ୍ଦ ଥାଏ (**Stop**) ଏବଂ **Reject** (ରିଜେକ୍ଟ)ରୁ ପାଣି ବାହାରୁଥାଏ ତେବେ **SV** ଖରାପ ଅଛି ବୋଲି ଜଣାପଡ଼ିଥାଏ ।

## UV - Ultra Violet Choke

\* ଏହାର କାର୍ଯ୍ୟ ହେଉଛି **UV Tube** ( **UV** ଟିଉବକୁ) ସ୍ଟାର୍ଟ (**Start**) କରିବା । ଏହା **24V AC** ମାଧ୍ୟମରେ ସ୍ଟାର୍ଟ ହୋଇଥାଏ ।

\* ଯଦି **UV** ଖରାପ ଅଛି ତେବେ **UV Tube** ( **UV** ଟ୍ୟୁବ୍) **Start** (ସ୍ଟାର୍ଟ) ହେବ ନାହିଁ ।

\* ଯଦି **UV** ଟ୍ୟୁବ୍ କଳା ପଡ଼ିଯାଇଥାଏ ତେବେ **Choke** ଟ୍ୟୁବକୁ ବଦଳାଇ ଆଉ ଏକ ନୂଆ ଟ୍ୟୁବ୍ ବଦଳାଇ ଚାଲୁ କରିପାରିବା ।

## Booster Pump (ବୁଝର ପମ୍ପ):-

\* **Booster Pump** ବହୁତ ମୂଲ୍ୟବାନ କାର୍ଯ୍ୟ କରିଥାଏ । ଏହା ପାଣିରେ ପ୍ରେସର ତିଆରି କରି ଏବଂ ପାଣିକୁ ବାହାରକୁ ବାହାର କରେ ।

ଆମେ କେମିତି ଜାଣିବା **Booster Pump** ଖରାପ ଅଛି କି ନାହିଁ କେମିତି ଜାଣିବା-

\* ମେସିନକୁ ସ୍ଟାର୍ଟ କର ଏବଂ ନିଜ ଆଙ୍ଗୁଳି ସାହାଯ୍ୟରେ **Booster Pump** ର ଆଉଟ ଟ୍ୟୁବକୁ ଚାପି ରଖ । ଯଦି ପାଣିର ପ୍ରଭାବ ବନ୍ଦ ହୋଇଯାଏ ତେବେ **Booster Pump** ଖରାପ ଅଛି । ଆମେ ତାହାକୁ ବଦଳାଇ ପାରିବା ।

## Float Valve (ଫ୍ଲୋଟ୍ ଭାଲଭ):-

**Float Valve**ର କାର୍ଯ୍ୟ ହେଉଛି ମେସିନକୁ ବନ୍ଦ କରିବା । ଯେବେ **Water Tank** (ପାଣି ଟାଙ୍କି)ଟି ସଫା ପାଣିରେ ଭର୍ତ୍ତି ହୋଇଯିବ । ଏହା ମେସିନକୁ ଆପେ ଆପେ ବନ୍ଦ କରିବାରେ ଏବଂ ସ୍ଟାର୍ଟ କରିବାରେ ସାହାଯ୍ୟ କରିଥାଏ ।

**Float Valve** ଖରାପ ଅଛି କି ନାହିଁ ଆମେ କେମିତି ଜାଣିବା-

\* ମେସିନ ଯଦି ସ୍ଟାର୍ଟ ହେବ ନାହିଁ ତେବେ **Float Valve** ଟା ଖରାପ ଅଛି ବୋଲି ଜଣାପଡ଼ିଥାଏ ।

\* ଯଦି **Water Tank** ରେ ପାଣି **Level**ର ଉପରେ ବା **Over Flow** ହୁଏ ତେବେ ଆମେ ଜାଣିବା ଯେ **Float Valve**ଟି କାମ କରୁ ନାହିଁ ତେବେ ଆମେ ଏକ ନୂଆ **Float Valve** ବଦଳାଇ ମେସିନକୁ ଚାଲୁ କରିପାରିବା ।

## **Precautions and Regular Maintenance Procedure:-**

**(ପ୍ରଣାଳୀ ଅନୁସାରେ ସାବଧାନତା ସହିତ ମରାମତି କାର୍ଯ୍ୟ)**

ପ୍ରଣାଳୀ ଅନୁସାରେ ମେସିନକୁ ଆମେ କିପରି ମରାମତି ଓ ଚେକ୍ କରିବା:

\* ପ୍ରଥମତଃ ମେସିନର ପ୍ରତ୍ୟେକ ସପ୍ଲାଇ ସଂଯୋଗ ଚେକ୍ କରିବା ଆବଶ୍ୟକ ଅଟେ । ଯଦି ଏହାର କୌଣସି ତାର ବା ସପ୍ଲାଇ ସଂଯୋଗ ଲୁଚ୍ ବା ଢିଲା ରହିଥାଏ ତାହାକୁ ଟାଇଟ୍ କରିବା ନିମନ୍ତେ ଆବଶ୍ୟକ ଅଟେ ।

\* ଯଦି ମେସିନରୁ କୌଣସି ପରିସ୍ଥିତିରେ ଜଳ ପ୍ରକଟନ ହୁଏ ତାହାକୁ ମଧ୍ୟ ଚେକ୍ କରି ତାହାର ମରାମତି କରିବା ଆବଶ୍ୟକ ଅଟେ ।

\* ଯଦି ମେସିନରେ କୌଣସି (**Flow of Water**) ଜଳ **Storage tank**ରୁ ବାହାରକୁ ଆସେ ତେବେ ଆମେ **Float Valve**କୁ ମଧ୍ୟ ଚେକ୍ କରିବା ଆବଶ୍ୟକ ଅଟେ । ଯଦି **Float Valve** ଖରାପ ହୋଇଥାଏ ଏହାକୁ ମଧ୍ୟ ବଦଳାଇବାକୁ ପଡ଼ିଥାଏ ।

**\*\*\***

## Activity: Identification Game



Match the following.

1. Gravity Based Water Purifiers	a. Removes impurities such as lead, arsenic, mercury and germs from water
2. UV Water Purifiers	b. Removes volatile organic chemicals, radon and chlorine
3. RO Water Purifiers	c. Removes viruses, bacteria and germs from water
4. Activated Carbon Water Purifiers	d. Removes impurities and germs from muddy water

## Activity: Identification Game

Label all the parts of standard carbon black filter in the following image.

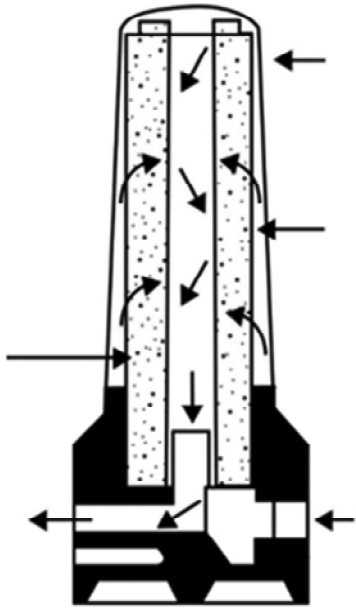

## Providing Guidance to the Customer

After installing the purifier, the field technician should give a demonstration of the working of the purifier. It is a way of promoting or showing the operation of purifier to the users. The goal of demonstrating is to show the customer how to operate and use the purifier.

There are a few rules which must be considered while preparing for the demo. The following figure lists these rules:

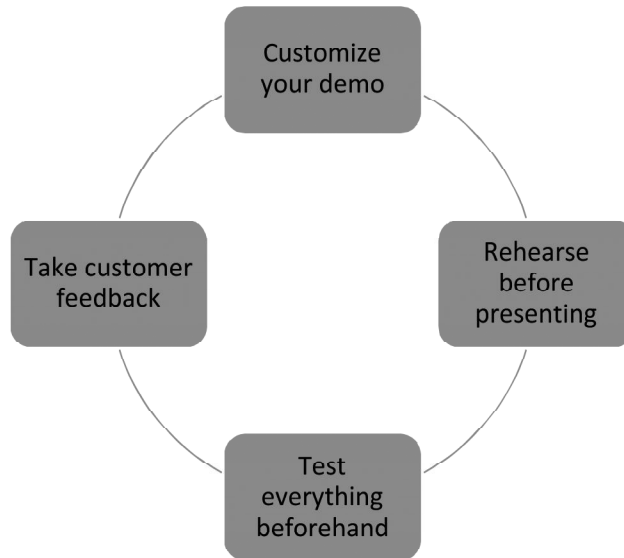

*Fig. 4.3.6 Rules for an effective demo*

## Documentation

The last task of the post-installation process is to fill in all the details in the installation report clearly and get feedback from the customer. The following image shows a typical template of the installation form that the field technician should fill-in after installing an RO system:

Installation Report	
Product :	Invoice No. _____
	Invoice Date _____
Serial No.	Installation Date _____
Customer's Name _____	Service Provider's Name: _____
Customer's Address _____	Service Provider's Address _____
_____	_____
Customer's Ph. _____	Service Provider's Ph. _____
TDS Of Purified Water _____	TDS of Raw Water _____
Customer's Signature _____	Service Provider's Stamp _____
<small>By Signing On This Installation Report, The Customer hereby Agrees To The Terms &amp; Conditions Of Warranty Mentioned On The Back Side Of The Warranty Card.</small>	

*Fig. 4.3.7: A sample installation report*

## ପ୍ରଶ୍ନାବଳୀ

୧. ପ୍ରି ଫିଲଟରର କାର୍ଯ୍ୟ କ'ଣ ?
୨. ସେଡିମେଣ୍ଟ ଫିଲଟରର କାର୍ଯ୍ୟ କ'ଣ ?
୩. ବୁଷ୍ଟର ପମ୍ପର କାର୍ଯ୍ୟ କ'ଣ ?
୪. ଏସ୍‌ଜି କ'ଣ ? ଏବଂ ଏହାର କାର୍ଯ୍ୟ ବର୍ଣ୍ଣନା କର ?
୫. ଜଳ ପ୍ରବାହର ଚିତ୍ର ସହ ଆର ଓ ଜଳ ବିଶୋଧନର କାର୍ଯ୍ୟ ପ୍ରଣାଳୀ ବର୍ଣ୍ଣନା କର ?

# UNIT -3

ତୃତୀୟ ଅଧ୍ୟାୟ

ଜଳ ବିଶୋଧନ ଯନ୍ତ୍ରର ମରାମତି ଓ

ରକ୍ଷଣାବେକ୍ଷଣ

**Repair and Maintenance of Water  
Purifier**

## Unit-3

# Repair and Maintenance of Water Purifier

At The End of this Mobules you will be able to:

- \* Inspect, Diagnose and Identify customer issues.
- \* Test the proper working of Purifier.
- \* Perform maintenance of RO water Purifiers.
- \* Repair water Purifiers.
- \* Troubleshoot frequently occuring problem and provide soultions.
- \* List of the Safety rules.

## Unit Objectives

At The End of this Mobules you will be able to:

- \* Inspect and communicate the issue.
- \* Diagnose and Indentify the issue.
- \* Explain the solution.
- \* Test the proper working of purifier.
- \* List the dos and donts.
- \* Perform Documentaition.
- \* List of Safety rules.

# **Repair and maintenance of Water Purifier**

## **(ଓଟର ପିଉରିଫାଇର ମରାମତି ଓ ରକ୍ଷଣାବେକ୍ଷଣ)**

### **Components of Water Purifier:-**

ଓଟର ପୁରିଫାଇରର ଉପକରଣ ଗୁଡ଼ିକ:-

**Valves:- or wearing out of membrane of filter:-**

ସାଧାରଣତଃ **RO Membrane** ପାଣିର **TDS** କୁ **90%** ରୁ **95%** କମ୍ କରିଦେଇଥାଏ ।

\* ଯଦି (**Pure water**) ଶୁଦ୍ଧ ଜଳ ପ୍ରବାହଟି ଠିକ୍ ଟାଇମ୍ରେ **Storage** (ଷ୍ଟୋରେଜ) ଟାଙ୍କିରେ ଭର୍ତ୍ତି ନ ହୁଏ ତେବେ ଆମେ କଣ କଣ ଚେକ୍ କରିବା ଉଚିତ ଆଲୋଚନା କରିବା ।

\* ଯଦି ଏହି (**Pre-Filter**) ପ୍ରି ଫିଲ୍ଟର ମଧ୍ୟରେ କୌଣସି ଅଳିଆ ଓ ଆବର୍ଜନା ଜମି ନ ଥିବ ତେବେ ସଙ୍ଗେ ସଙ୍ଗେ ତାହାକୁ ସଫା କରିବା ଆବଶ୍ୟକ ଅଟେ ।

### **Sediment Filter (ସେଡିମେଣ୍ଟାଲ ଫିଲ୍ଟର)**

\* ଯଦି ଜଳ ପ୍ରବାହର ବଳ (**Pressure**) ଠିକ୍ ନ ଥାଏ ବା **Pressure** କମ୍ ଥାଏ ତେବେ **Sediment Filter** କୁ ଚେକ୍ କରିବା ଆବଶ୍ୟକ ଅଟେ ।

### **Customer Interaction, Common Fault-**

(ଗ୍ରାହକର ସାଧାରଣ ତ୍ରୁଟି ଗୁଡ଼ିକ):-

**RO** ମେସିନ୍ର ସାଧାରଣ ତ୍ରୁଟି ଗୁଡ଼ିକ ହେଲା-

\* **SMPS** ରେ **24 V DC, 36 V DC** ନ ବାହାରିବା କାରଣରୁ **SMPS**କୁ ଚେକ୍ କରିବା ଆବଶ୍ୟକ ଓ ଏହା ଖରାପ ଥିଲେ ଏହାକୁ ବଦଳାଇବା ଦରକାର ।

\* **Solenoid Valve** କାମ ନ କଲେ ଏହାକୁ ମଧ୍ୟ ଚେକ୍ କରିବା ଆବଶ୍ୟକ ଓ ଏହାକୁ ସଫା କରିବା ଦରକାର ଅଟେ ।

\* **Booster Pump** ଯଦି ପାଣିର **Pressure** ବାହାରି ନ କରେ ଏହାକୁ ମଧ୍ୟ ଚେକ୍ କରିବା ଆବଶ୍ୟକ । ଏହା ଯଦି ଖରାପ ହୋଇଥାଏ ତେବେ **Booster Pump** ବଦଳାଇବା ଆବଶ୍ୟକ ।

\* **Float Valve** ଯଦି କାର୍ଯ୍ୟ ନ କରେ ବା **Tank** ପାଣି **Over flow** ହୁଏ ତେବେ ଏହାକୁ ମଧ୍ୟ ଚେକ୍ କରିବା ଆବଶ୍ୟକ । ନଚେତ୍ **Float Valve**କୁ ବଦଳାଇବା ଆବଶ୍ୟକ ଅଟେ ।

\* **Pre-Filter** ରେ ଯଦି ମଇଳା ଲାଗିଯାଏ ତେବେ ଏହାକୁ ମଧ୍ୟ ସଫା କରିବା ଆବଶ୍ୟକ ।

\* ଯଦି **RO Machine** ରେ **Sediment Filter** ଜଳ ପ୍ରଭାବ ବା **Pressure** ଠିକ୍ ନ ଥାଏ ବା କମ୍ ଥାଏ ତେବେ **Sediment Filter Check** କରିବା ଆବଶ୍ୟକ ଅଟେ ।

## ଅନ୍ୟ କ୍ଷୁଦ୍ରତମ କଣିବାଗୁଡ଼ିକର ସଫାକରିବା ପ୍ରଣାଳୀ:-

### (Cleannng Procedures and Other best Practices)

ସାଧାରଣତଃ **RO** ମେସିନ୍‌କୁ ସଫା ରଖିବା ନିତାନ୍ତ ଆବଶ୍ୟକ । ନିମ୍ନ ପ୍ରଣାଳୀ ଅନୁସାରେ ଏହାକୁ ସଫା କରାଯିବ-

- \* ପ୍ରଥମତଃ ଏହାର **Booster Pump** କୁ ସଫା ରଖିବାକୁ ପଡ଼ିଥାଏ ।
- \* ଯେତେବେଳେ **Solenoid Valve** ରେ ମଇଳା ଓ ଆବର୍ଜନା ଲାଗିଯାଇଥାଏ ତେବେ **Solenoid Valve** କାର୍ଯ୍ୟ କରି ନଥାଏ **Valve** ଖୋଲେ ନାହିଁ । ଏହାକୁ ମଧ୍ୟ ସଫା ରଖିବାକୁ ପଡ଼ିଥାଏ ।
- \* **Float Valve** ରେ **Limit Switch** ରେ ଯଦି ମଇଳା ଲାଗିଯାଇଥାଏ ତେବେ **Limit Switch** କାର୍ଯ୍ୟ କରି ନ ଥାଏ । **Float Valve Limit Switch** କୁ ମଧ୍ୟ ସଫା କରିବା ଆବଶ୍ୟକ ପଡ଼ିଥାଏ ।
- \* ଯଦି **Pre Filter** ରେ ମଇଳା ଲାଗିଥାଏ ତେବେ **Filter** କାର୍ଯ୍ୟ କରେ ନାହିଁ ତେବେ ଏହାକୁ ମଧ୍ୟ ସଫା କରିବା ଆବଶ୍ୟକ ।
- \* ଯଦି **Storage Water Tank** ରେ ମଇଳା ଜମା ହୋଇଥାଏ ତେବେ ଏହାକୁ ମଧ୍ୟ ସଫା କରିବା ନିମନ୍ତେ ଆବଶ୍ୟକ ପଡ଼ିଥାଏ ।

## Customer Feedback Procedure:-

### ଗ୍ରାହକଙ୍କର ମତାମତ:-

ଯେତେବେଳେ **RO** ମେସିନ୍‌ରେ କୌଣସି ତ୍ରୁଟି ସୃଷ୍ଟି ହୁଏ ସେତେବେଳେ ଗ୍ରାହକଙ୍କର ଯେଉଁ ପ୍ରତିକ୍ରିୟା ଥାଏ ସେ ଗୁଡ଼ିକ ହେଲା:-

- \* ସାଧାରଣତଃ **RO** ମେସିନ୍‌ର ଷ୍ଟୋରେଜ୍ ଟ୍ୟାଙ୍କରେ ଲାଗିଥିବା (**Float Valve**) ଫ୍ଲୋଟ୍ ଭାଲଭ କାମ କରେ ନାହିଁ ସେତେବେଳେ ଟାଙ୍କରୁ ପାଣି ବାହାରକୁ ଲିକେଜ୍ (ନିର୍ଗତ) ହୁଏ ।
- \* ଯେତେବେଳେ **Booster Pump** (ବୁଷ୍ଟର ପମ୍ପ)ରେ ମଇଳା ଲାଗିଲେ ଏହାକୁ ସଫା ନ କଲେ **RO Machine** ବନ୍ଦ ହୋଇଯାଇଥାଏ । ଏହାକୁ ମଧ୍ୟ **Procedure** ଅନୁଯାୟୀ ସଫା କରିବା ଆବଶ୍ୟକ ।
- \* **Solenoid Valve** ବାରମ୍ବାର କାମ ନ କରିବା ।
- \* **SMPS Output** ଯୋଗାଣ ସମ୍ପୂର୍ଣ୍ଣ ନ ଦେବା ।

\*\*\*

## Changing filter

The following figure lists the steps involved in changing the filter:

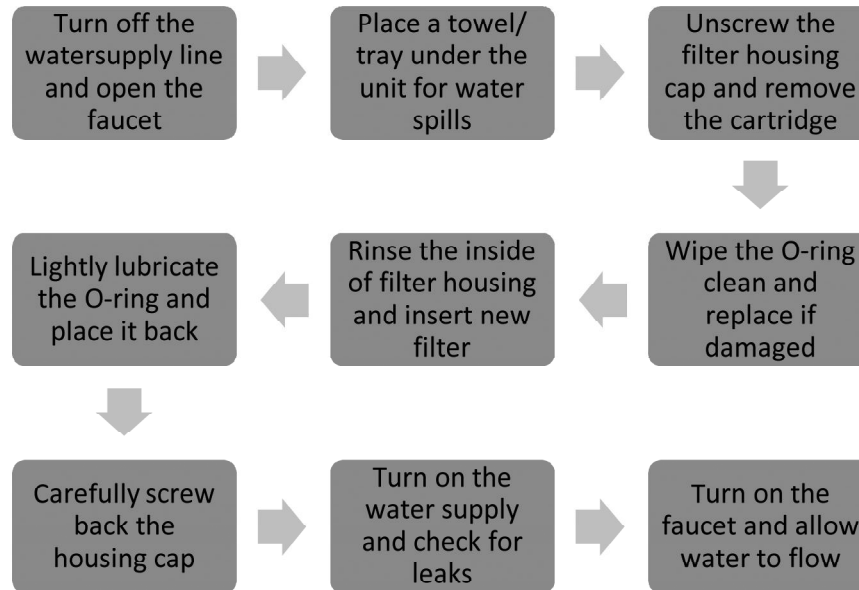

Fig 5.2.10: Steps of changing the filter

## Changing Membrane

The following figure explains the steps involved in changing the membrane:

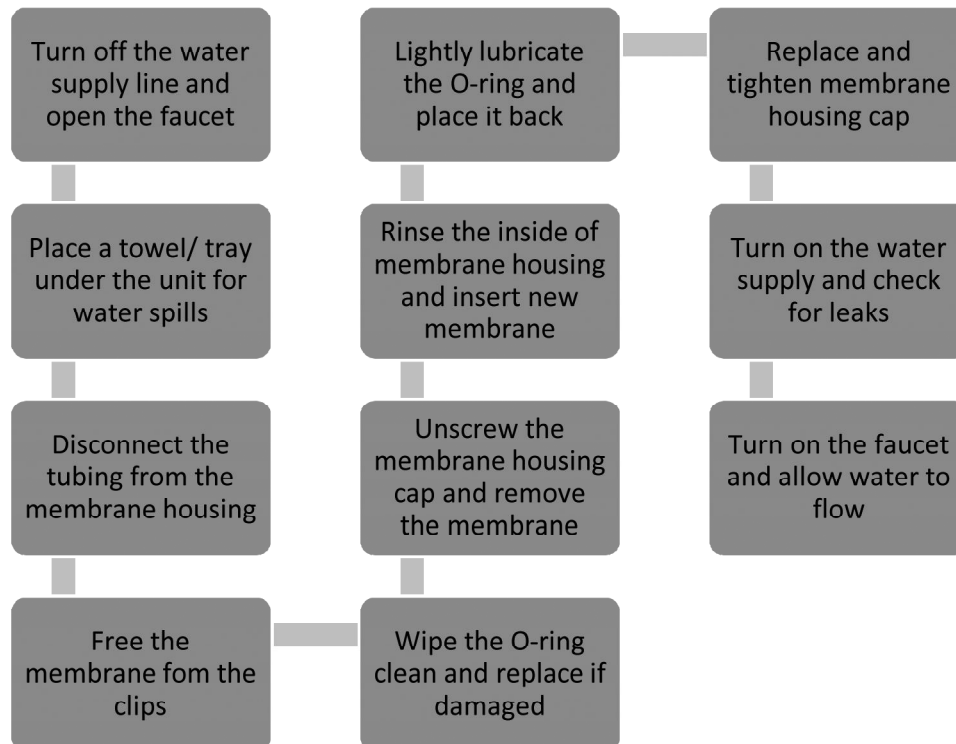

Fig 5.2.11: Steps of changing the membrane

## Inform the Customer about the Dos and Don'ts of Maintenance

Inform the customers that an RO water purifier lasts for many years if it is maintained properly. The following figure shows the various Dos and Don'ts that should be followed:

Do not place heavy or sharp objects on the purifier

Drain the water from the tank if it has not been used for over 2 days

Do not apply force on the water dispensing lever

Use only genuine spare parts

Change the filters and the membrane regularly

Fig. 5.2.12: Dos and don'ts of maintenance

## 5.2.2 Troubleshooting

Troubleshooting refers to repair of faulty products or processes. It begins with searching for the source of a problem and ends with finding the solution for that problem to ensure that the product or process functions properly. Good troubleshooting consists of the following four steps:

- Identification of the symptoms
- Elimination of the causes of a problem
- Verification of the solution
- Restoration of the product or process

The field technician should follow some simple steps for troubleshooting as shown in the following figure:

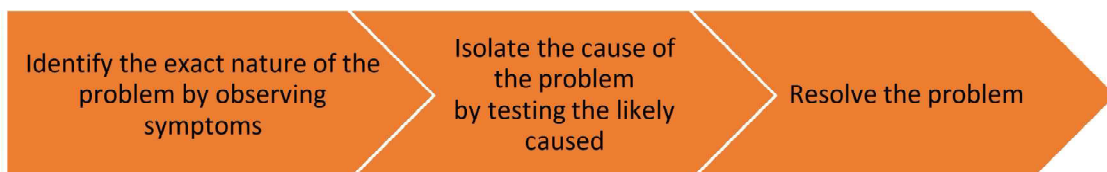

Fig.5.2.13: Steps for troubleshooting

The time taken to resolve an issue and the difficulties that a customer encountered while communicating the problem should be understood. The misunderstandings observed during the interaction should be clearly documented.

The methods of interaction and behavioral aspects also need to be considered in drawing conclusions after each task or problem handling routine. Getting honest feedback from the clients helps to improve the organizational functioning.

The field technician can get a feedback form filled by the customer at the facility. The following figure shows a typical template for a customer feedback form:

## Customer Feedback Form

*Please fill the form. We value your feedback.*

Date: \_\_\_\_\_ Location: \_\_\_\_\_

Service:            Complaint                        New Connection           

1. How would you rate our service?

           Very Good

           Good

           Poor

2. Did the technician come with all the necessary tools and equipment to do the job?

           Yes                        No

3. Did the technician behave politely with you?

           Yes                        No

4. Did the wireman have knowledge of the work to be done?

           Yes                        No

5. Any suggestion which you would like to share.

*Fig. 5.1.8: A sample customer feedback form*

# UNIT -4

ଚତୁର୍ଥ ଅଧ୍ୟାୟ

ସ୍ୱାସ୍ଥ୍ୟର ରକ୍ଷଣାବେକ୍ଷଣ ଓ ସୁରକ୍ଷା

**Maintain Health and Safety**

## Unit-4

# Key Learning Outcomes

At The End of this Mobules you will be able to:

- \* Explain Hazards.
- \* Describe Personal Protective Equipements.
- \* List the Safety Rules.
- \* Describe Electrical Shock.

## Unit Objectives

At The End of this Mobules you will be able to:

- \* Describe Hazards.
- \* Describe Personal Protective Equipements.
- \* Describe Electrical Hazard.
- \* Describe Chemical Hazard.

# ସାମ୍ପ୍ରଦାୟିକ ରକ୍ଷଣାବେକ୍ଷଣ ଓ ସୁରକ୍ଷା HEALTH AND SAFETY MAINTENANCE

## ବ୍ୟକ୍ତିଗତ ସାମ୍ପ୍ରଦାୟିକ ଏବଂ ସୁରକ୍ଷା: (Personal Health and Safety)

### କାର୍ଯ୍ୟସ୍ଥଳରେ ସଙ୍କଟମୟ ପଦାର୍ଥ ଗୁଡ଼ିକରୁ ସୁରକ୍ଷା (Exposure to hazardous Substances)

ସାଧାରଣତଃ କାର୍ଯ୍ୟସ୍ଥଳରେ ରାସାୟନିକ ପଦାର୍ଥଗୁଡ଼ିକରୁ ସୁରକ୍ଷାର ଆବଶ୍ୟକ ପଡ଼ିଥାଏ । ଏତଦ୍‌ବ୍ୟତୀତ ବିଦ୍ୟୁତ୍ ସଙ୍କଟରୁ ମଧ୍ୟ ସୁରକ୍ଷା ଆବଶ୍ୟକ ପଡ଼ିଥାଏ । କାର୍ଯ୍ୟସ୍ଥଳରେ ସାଧାରଣତଃ ସୀମା (**Lead**) ସାମ୍ପ୍ରଦାୟିକ ହାନି ପହଞ୍ଚାଇଥାଏ । ଫଳରେ ଚର୍ମରୋଗ, ବୃକକ୍ ରୋଗ, ଯକୃତ ରୋଗର ସୃଷ୍ଟି ହୋଇଥାଏ । ଏହିଭଳି କ୍ଷତିକାରଣ ପଦାର୍ଥର ନାମ ହେଉଛି ।

- ୧. ଏସିଡ୍
  - ୨. ଅଠା
  - ୩. ରଙ୍ଗ
  - ୪. କୀଟନାଶକ
  - ୫. ପେଟ୍ରୋଲିୟମ ଜାତ ପଦାର୍ଥ
  - ୬. ବିଭିନ୍ନ ପ୍ରକାର ପଦାର୍ଥ ଯଥା: ପାରଦ, ସୀସା, କ୍ୟାଡ୍‌ମିୟମ୍ ଓ ଆଲୁମିନିୟମ୍ ଇତ୍ୟାଦି ।
  - ୭. ବିଷାକ୍ତ ପଦାର୍ଥ
- ଏହାଛଡ଼ା ବିଭିନ୍ନ ବୈଦ୍ୟୁତିକ ସଙ୍କଟ ଯଥା: ସର୍ଚ୍‌ସର୍କିଟ୍, ଓପନ୍ ସର୍କିଟ୍, ସକ୍ (**Sock**) ଇତ୍ୟାଦି । ଫଳରେ ନିଆଁ ଲାଗିବାର ସମ୍ଭାବନା ଥାଏ । ବେଳେବେଳେ ଏହା ଜୀବନହାନୀ ମଧ୍ୟ ଘଟାଇଥାଏ ।

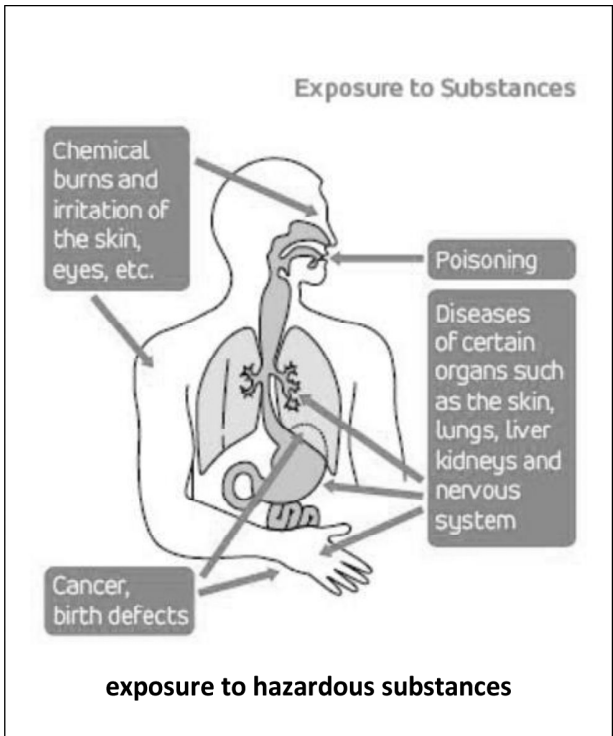

### କାର୍ଯ୍ୟସ୍ଥଳରେ ଦୁର୍ଘଟଣା: (Personal Health and Safety)

କାର୍ଯ୍ୟସ୍ଥଳରେ ବିଭିନ୍ନ ପ୍ରକାର ଦୁର୍ଘଟଣା ଘଟିବାର ସମ୍ଭାବନା ରହିଥାଏ । ଯଥା: ରାସାୟନିକ ଦୁର୍ଘଟଣା, ଯାନ୍ତ୍ରିକ ଦୁର୍ଘଟଣା ଓ ବୈଦ୍ୟୁତିକ ଦୁର୍ଘଟଣା, ମନୁଷ୍ୟକୃତ ଦୁର୍ଘଟଣା ଇତ୍ୟାଦି ।

ରାସାୟନିକ ଦୁର୍ଘଟଣା ରାସାୟନିକ ପଦାର୍ଥଗୁଡ଼ିକର ଅପବ୍ୟବହାର ଯୋଗୁ ହୋଇଥାଏ । ସେଭଳି ଯାନ୍ତ୍ରିକ ଦୁର୍ଘଟଣା କୌଣସି ଯନ୍ତ୍ରାଂଶର ଅପବ୍ୟବହାର ହେଉ କିମ୍ବା ନିୟନ୍ତ୍ରଣରେ ତ୍ରୁଟି ଯୋଗୁଁ ହୋଇଥାଏ । ବିଦ୍ୟୁତ୍ ତ୍ରୁଟିରୁ ମଧ୍ୟ ଅତି ଭୟଙ୍କର ଦୁର୍ଘଟଣା ହୋଇପାରେ ଏବଂ ମନୁଷ୍ୟକୃତ ଦୁର୍ଘଟଣା ନିଜର ଅସାବଧାନତାରୁ ସୃଷ୍ଟି ହୋଇଥାଏ ।

### ଫିଲଟରକୁ ସଫା କରିବା ସମୟରେ ତ୍ରୁଟି: (Possible errors during cleaning the Filters)

\* ପ୍ରଥମେ ଫିଲଟର ମେନ୍ ସପ୍ଲାଇକୁ ବନ୍ଦ (**Off**) କରି କାମ କରିବାକୁ ହେବ ନଚେତ୍ ସକ୍ ଲାଗିବାର ସମ୍ଭାବନା ରହିଥାଏ । ଫିଲଟରସମ୍ପର୍କ ହେଉଛି ଗୋଟିଏ ପ୍ରକ୍ରିୟା ଯାହା କଠିନ ପଦାର୍ଥକୁ ତରଳ ପଦାର୍ଥରୁ ଅଲଗା କରିବା, ଫିଲଟର କେବଳ ତରଳ ପଦାର୍ଥକୁ ଗତି କରିବାକୁ ଦିଏ ।

\* ଯେତେବେଳେ ଆମେ ଫିଲଟର ଟାଙ୍କି ସଫା କରିବା (Float Valve) ଫ୍ଲୋଟ୍ ଭାଲଭର Limit Switch ର ସେଟିଂ ଚେକ୍ କରିବା ଆବଶ୍ୟକ ନଚେତ୍ ଫିଲଟର ଟାଙ୍କି କରିବା ସମୟରେ (Water Over Flow) ହୋଇପାରେ ବା ପାସ୍ ଟାଙ୍କି ବାହାରକୁ ଆସିପାରେ ।

\* ଫିଲଟର ସଫା କରିବା ସମୟରେ Booster Pump କୁ ଚେକ୍ କରିବା ଆବଶ୍ୟକ ହୋଇଥାଏ । ନଚେତ୍ ଫିଲଟର ଟାଙ୍କି କରିବା ପରେ Booster Pump (Pressures) ବନ୍ଦ ହୋଇଯାଇଥାଏ ।

### ବୈଦ୍ୟୁତିକ ଆଘାତ ଏବଂ ଏହାର କାରଣ (Electric Shock and it's Cause):-

ଯଦି ଖୁଲ୍ଲାରେ (ପରିପଥରେ) କୌଣସି ତୁଟି ଥାଏ ଅର୍ଥାତ୍ ତାରର ତୁଟି ରହିଥିଲେ କରୋଟ ଲିକେଜ୍ ହେବାର ସମ୍ଭାବନା ରହିଥାଏ । ଏହି ଲିକେଜ୍ କରୋଟ ବିଦ୍ୟୁତ୍ ସକ୍ର କାରଣ ହୋଇପାରେ । ଏହାଛଡା ସର୍ଟସର୍କିଟ୍ ରୁ ମଧ୍ୟ ନିଆଁ ଲାଗିବାର ସମ୍ଭାବନା ରହିଥାଏ ।

### ପରିବେଶ ସମ୍ପର୍କୀୟ ସୁରକ୍ଷା: (Environmental Safety Factors):-

#### **ଶବ୍ଦ ପ୍ରଦୂଷଣ (Annaying Noise)**

\* ଯଦି ଖୁଲ୍ଲାରେ ପୁ୍ୟରିଫାୟାର ଅତ୍ୟଧିକ ଶବ୍ଦ କରୁଛି, ତେବେ ଏହାକୁ ମରାମତି କରିବା ଆବଶ୍ୟକ ପଡ଼ିଥାଏ ।

#### **ପାଣି ପ୍ରସିପ୍ତ ହେଲେ (Water Splashing)**

\* ପାଣି ପ୍ରସିପ୍ତ ହେଲେ ଟ୍ୟାପ୍‌ର ଖୁଲ୍ଲାକୁ ବଦଳାଇବାକୁ ପଡ଼ିଥାଏ ।

#### **ପାଣି ଦୁର୍ଗନ୍ଧ ହେଲେ (Odours)**

\* ପାଣି ଦୁର୍ଗନ୍ଧ ହେଲେ ଖୁଲ୍ଲା ଟାଙ୍କିରୁ ସଫା କରିବାକୁ ପଡ଼ିଥାଏ । ଯଦି ଆବଶ୍ୟକ ପଡ଼େ ଏହାକୁ ବଦଳାଇବାକୁ ପଡ଼ିଥାଏ ।

#### **ଜଳୀୟ ବାଷ୍ପ ଅତ୍ୟଧିକ ବାହାରୁଥିଲେ (High Humidity)**

\* ଜଳୀୟ ବାଷ୍ପ ଅତ୍ୟଧିକ ହୋଇ ଖୁଲ୍ଲା ପୁ୍ୟରିଫାୟାରକୁ ଗଲେ ଏଥିରେ କ୍ଷତି ହୋଇଥାଏ । ତେଣୁ ଖୁଲ୍ଲା ପୁ୍ୟରିଫାୟାରକୁ ମରାମତି କରିବାକୁ ପଡ଼ିଥାଏ ।

## Maintain Health and safety :

### Introduction (ଉପକ୍ରମ):

ଇଲେକ୍ଟ୍ରିସିଟି ଆମ ଜୀବନର ଗୁରୁତ୍ୱପୂର୍ଣ୍ଣ ଅଙ୍ଗ, ସେଥିନିମିତ୍ତ କୌଣସି ଆବଶ୍ୟକତା ନଥାଏ । ଇଲେକ୍ଟ୍ରିସିଟି ନିଶ୍ଚିତ ରୂପରେ ସତର୍କତାର ସହ ବ୍ୟବହାର କରାଯିବା ଉଚିତ୍ । ନିଜକୁ ସୁରକ୍ଷା ଦେବା ନିମନ୍ତେ ଏହି ନିମ୍ନ ପୂର୍ବ ସତର୍କତାକୁ ଅନୁଧ୍ୟାନ କର ।

### Electrical Harzard :- ବୈଦ୍ୟୁତିକ ସଂକଟ

ଯଦି ଶରୀରରେ କୌଣସି ଅଙ୍ଗ ବିଦ୍ୟୁତ୍ ପ୍ରବାହିତ ତାର କିମ୍ବା କେବୁଲ ସହିତ ସଂଯୋଗ ହେବ । ତେବେ ସେହି ବ୍ୟକ୍ତି ବିଦ୍ୟୁତ୍ ସକ୍ (Electric shock) ଦ୍ୱାରା ପ୍ରଭାବିତ ହେବ । ଘରର ବ୍ୟବହୃତ ଖରାପ ସ୍ୱିଚ୍, ଖରାପ କନେକ୍ସନ (ସଂଯୋଗ) ଏହି ପ୍ରକାରର ଅସୁବିଧା ଗୁଡ଼ିକ ସୃଷ୍ଟି କରିଥାଏ । ଯେତେବେଳେ ଇଲେକ୍ଟ୍ରିକ୍ କରେଣ୍ଟ ଆର୍ଦ୍ରରେ ଠିଆ ହୋଇଥିବା ମଣିଷ ଶରୀର ଦେଇ ପ୍ରବେଶ କରିଥାଏ । ସେତେବେଳେ ଇଲେକ୍ଟ୍ରିକ୍ ସକ୍ ଉତ୍ପନ୍ନ ହୁଏ । କରେଣ୍ଟର ଉତ୍ସ, ବିଜୁଳି ଯୋଗୁଁ ହୋଇପାରେ କିମ୍ବା ମନୁଷ୍ୟକୃତ ହୋଇପାରେ ।

### (Effect of an Electric Shock) ଇଲେକ୍ଟ୍ରିକ୍ ସକ୍ ପ୍ରଭାବ:-

୧. ଏହା ସାମ୍ପାଦିକ ଭାବରେ ହୃଦୟନ୍ଦ୍ର କାର୍ଯ୍ୟକ୍ଷମତା ଉପରେ ପ୍ରଭାବ ପକାଏ ।
୨. ନିଃଶ୍ୱାସ ପ୍ରଶ୍ୱାସ ବଡ଼ ହେବାର ଯଥେଷ୍ଟ ସମ୍ଭାବନା ଥାଏ ।
୩. ଇଲେକ୍ଟ୍ରିକ୍ ସକ୍ ପ୍ରଭାବରେ ପୋଡ଼ି ହେବାର ସମ୍ଭାବନା ଥାଏ । ଯାହାକି ବାହ୍ୟ ଭାବରେ କିମ୍ବା ଗଭୀର ଭାବରେ ତାହା ଇଲେକ୍ଟ୍ରିକ୍ ସକ୍ ଗଭୀରତା ଉପରେ ନିର୍ଭର କରେ ।

### (Removal From Electric Shock) ଇଲେକ୍ଟ୍ରିକ୍ ସକ୍ ସୁରକ୍ଷା :-

- ୧ . ମେନ୍ ସ୍ୱିଚ୍ କୁ ବନ୍ଦ କରିବା ।
୨. ଯଦି ଭୋଲଟେଜର ପରିମାଣ ୫୦୦ ଭୋଲ୍ଟ କିମ୍ବା ୫୦୦ ଭୋଲ୍ଟରୁ କମ୍ ଥାଏ, ତେବେ ପୀଡ଼ିତ ଥିବା ବ୍ୟକ୍ତିକୁ ରକ୍ଷାନିମନ୍ତେ ନିଜକୁ ଇନ୍ସୁଲେଟେଡ଼ କରି କନ୍ଟାକ୍ଟ ପଏଣ୍ଟରୁ ବାହାର କରିବା ଉଚିତ୍ ।
୩. ଯଦି ପୀଡ଼ିତ ଥିବା ବ୍ୟକ୍ତିର ଲୁଗା ଶୁଖିଲା ହୁଏ, ତେବେ ସେହି ବ୍ୟକ୍ତି ଲୁଗାର ଗୋଟିଏ ଅଂଶ ଭିଡ଼ିକରି ତାକୁ ବାହାର କରିବା ନିମିତ୍ତ ଚେଷ୍ଟା କରିବା ଉଚିତ୍ ।
୪. ଡାକ୍ତରଙ୍କୁ ଡ଼କାଇ ଆଣିବା ଉଚିତ୍ ।

# Safety Equipments used in Workplace

କାର୍ଯ୍ୟ ସ୍ଥାନରେ ବ୍ୟବହୃତ ନିରାପତ୍ତା ଉପକରଣ :-

Safety Equipment Diagram ନିରାପତ୍ତା ଉପକରଣର ଚିତ୍ର ନିମ୍ନରେ ପ୍ରଦାନ କରାଗଲା ।



Fig 4.2

Diagram No. 4.2  
(Diagram of all PPE Equipments)

- କାର୍ଯ୍ୟସ୍ଥାନରେ ନିଜସ୍ୱ ସୁରକ୍ଷା ଦୃଷ୍ଟି କୋଣରୁ ବିଭିନ୍ନ ପ୍ରକାରର ନିରାପତ୍ତା ଉପକରଣ ବ୍ୟବହୃତ କରାଯାଇଥାଏ । ଯଥା: -

## (୧) ଶ୍ୱାସ ବିଭାଗର ସୁରକ୍ଷା: (Respiratory Protection)

ଶ୍ୱାସ ବିଭାଗର ସୁରକ୍ଷା ନିମିତ୍ତ ମାସ୍କ ବ୍ୟବହୃତ କରାଯାଏ ।

## (୨) ଚକ୍ଷୁର ସୁରକ୍ଷା: (Eye Protection)

ଚକ୍ଷୁର ସୁରକ୍ଷା ନିମିତ୍ତ ଚକ୍ଷୁର ବ୍ୟବହୃତ କରାଯାଏ । ଧୂଳି ଓ ଏସିଡ୍ ରୁ ସୁରକ୍ଷା ପ୍ରଦାନ କରିଥାଏ ।

## (୩) ଶ୍ରବଣ ସୁରକ୍ଷା: (Hearing Protection)

ଶ୍ରବଣ ସୁରକ୍ଷା ନିମିତ୍ତ Ear Plugs ବ୍ୟବହୃତ କରାଯାଏ । ଯନ୍ତ୍ରାଂଶର ଉଚ୍ଚ ଉଚ୍ଚ ଶବ୍ଦରୁ ସୁରକ୍ଷା ପ୍ରଦାନ କରିଥାଏ ।

**(୪) ମୁଣ୍ଡର ସୁରକ୍ଷା: (Head Protection)**

ମୁଣ୍ଡର କିଛି ବସ୍ତୁ ପଡ଼ିବାର ଆଶଙ୍କା ଥିଲେ ହେଲମେଟ ଓ ହ୍ୟାଟ ପ୍ରଭୃତି ବ୍ୟବହୃତ ହୋଇଥାଏ ।

**(୫) ହାତର ସୁରକ୍ଷା: (Hand Protection)**

ଉତ୍ତମ ବସ୍ତୁକୁ ଧରିବା, ରାସାୟନିକ ପଦାର୍ଥର ବ୍ୟବହାର ଏବଂ ବୈଦ୍ୟୁତିକ ସଂକଟରୁ ସୁରକ୍ଷା ନିମିତ୍ତ gloves ର ବ୍ୟବହାର କରାଯାଏ ।

**(୬) ପାଦର ସୁରକ୍ଷା (Foot Protection) :-**

ଅତ୍ୟଧିକ ଓଜନିଆ ପଦାର୍ଥ ପାଦରେ ପଡ଼ିବା ଆଶଙ୍କା ହେଲେ, ଓଦାଲିଆ ସ୍ଥାନରେ କାମ କିମ୍ବା ବୈଦ୍ୟୁତିକ କ୍ଷେତ୍ରରେ କାମ କରିବା ବେଳେ ପାଦର ସୁରକ୍ଷା ନିମିତ୍ତ Safety Shoes ଓ boots ବ୍ୟବହୃତ କରାଯାଏ ।

**(୭) ଉଚ୍ଚସ୍ଥାନରେ କାର୍ଯ୍ୟ ସମୟରେ (Working from Heights)**

ସାଧାରଣତଃ 6 feet ରୁ ଉଚ୍ଚ ସ୍ଥାନରେ ଏବଂ Tower level ରୁ ଉଚ୍ଚ ସ୍ଥାନରେ କାର୍ଯ୍ୟ କରିବା ସମୟରେ Harness ବ୍ୟବହୃତ ହୋଇଥାଏ ।

**\*\*\***